

# Rekvisita

2024/2025

Verktøy - Forbruksmateriell - Maskinutstyr



**VELA AS**

**MASKINER OG UTSTYR FOR  
TREBEARBEIDENDE INDUSTRI**

**Vela AS** er totalleverandør av maskiner og utstyr til trearbeidende industri i Norge. Vela ble etablert i 1987 og har levert alt fra standardmaskiner til større anlegg og linjer til møbelindustri, snekkeribedrifter, plateprodusenter, dør- og vindusprodusenter, sagbruk, bioprodusenter, renovasjonsselskap og offentlige institusjoner.

Vela har hovedkontor i Levanger og kontor på Stathelle i Telemark, hvor vi har utstilling av maskiner, verksted og et lager med både nye og brukte maskiner, verktøy og rekvisita.

Vi er eneforhandler i Norge for en rekke større produsenter. Vårt hovedagentur er den tyske Homag gruppen, som er en av verdens største og den ledende produsenten av maskiner til trearbeidende industri.

Vela kan også bistå med prosjektering og layoutplanlegging av større og mindre sammensatte anlegg for kunder. Fra mindre arbeidsstasjoner til fullautomatiserte linjer.

Be oss gjerne om referanser på våre leveringer.

Vi takserer maskiner og utstyr, samt kjører kurs på sikker bruk og vedlikehold. Vi tilbyr montering, igangkjøring og service på vårt verksted og ute hos kundene.



I 2013 fikk Vela nye lokaler på Stathelle. Her er det utstilling av maskiner og utstyr, lager og verksted.



Utstillingen i 1 etg. med maskiner fra flere kjente leverandører.



Utstilling i 2 etg, med standardmaskiner i en rimeligere prisklasse.



Vi lagerfører verktøy til de fleste maskinene.



Følg oss på Facebook

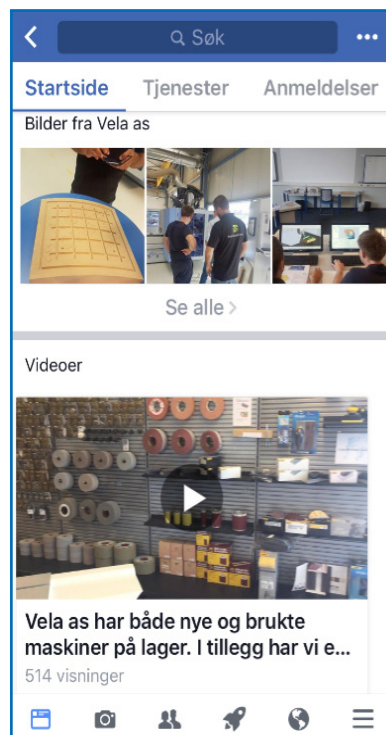

## INNHALDSFORTEGNELSE

### **Verktøy** **Side 5**

---

Sagblader  
Båndsagblader  
Bor  
Freseverktøy  
Kuttere og kniver  
Dreijern sett

### **CNC Verktøy** **Side 22**

---

Verktøyholdere  
CNC Verktøy  
Skrubb og slettfres  
Diamantfres  
Bor til CNC

### **Slipemateriell** **Side 31**

---

Maskiner  
Slipemateriell  
Smalbånd  
Bredbånd  
Fladder og slipebørster  
Diverse, poler og slipeskiver

### **Forbruksmaterieill** **Side 39**

---

Diverse kjemikalier, ultralyd  
Kjemikalier til Homag  
Lim og Kjemikalier  
Filter, sekker, UV rør

### **Flisavsug og tilbehør** **Side 45**

---

Flisavsug  
Flisslanger  
Utstyr til flisavsug  
Luftrenser, pussebord

### **Maskinutstyr og handling** **Side 50**

---

Mateutstyr  
Transportutstyr, løfteutstyr  
Tigerstop  
Handling, lakkreoler, lakkstativ

### **Mindre maskiner og utstyr** **Side 58**

---

Europac kantlister  
Vakuumbånd, stikke, limknekt  
Diverse maskintilbehør  
Limpåførere, kantlist utstyr  
Rammestifting utstyr  
Måleinstrumenter  
Diverse CNC tilbehør  
Lakkutstyr

### **Maskiner** **Side 69**

---

Kompressor  
Standardmaskiner  
Større maskiner og linjer

Se våre hjemmesider for flere produkter og prospekter på maskiner.  
Her har vi liste over våre leverandører: [www.vela.no](http://www.vela.no)

Katalogen er kontinuerlig under utvikling, se vår hjemmeside for siste versjon.  
[www.vela.no/rekvisita](http://www.vela.no/rekvisita)

**Vela Levanger**  
Trekanten 1 A  
7604 Levanger  
74 08 33 99  
[vela@vela.no](mailto:vela@vela.no)

**Vela Stathelle**  
Dronning Margretesvei 12  
3961 Stathelle  
35 96 88 33  
[post@vela.no](mailto:post@vela.no)

# VERKTØY

Vi leverer de fleste typer verktøy til proff og industri i høy kvalitet fra ledende produsenter.

**Ta kontakt for gode tilbud på verktøy og utstyr**



## Kløvsagblader

Kløvsagblad i TCT kvalitet.

**M10**



Blad med senterhull  $\varnothing$  70 mm.  
Leveres med dobbel kilespor

D	B/b	d	Z	Pris kr
250	3,2/2,2	30/35/70	20	890,-
300	3,2/2,2	30/35/70	24	950,-
350	3,5/2,5	30/35/70	28	1 100,-
400	3,8/2,8	30/35/70	32	1 200,-

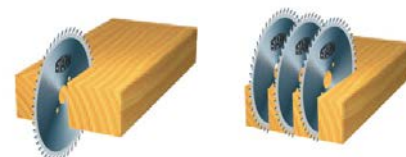
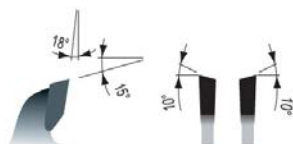

## Kløvsagblader

Kløvsagblad i TCT kvalitet med sponbegrenser.

**M11**



D	B	d	Z	Pris kr
250	3,2/2,2	30	20	900,-
250	3,2/2,2	30	24	950,-
300	3,2/2,2	30	24	970,-
300	3,2/2,2	30	28	1 000,-
350	3,5/2,5	30	28	1 150,-
350	3,5/2,5	30	32	1 150,-
400	3,8/2,8	30	32	1 200,-
400	3,8/2,8	30	36	1 300,-

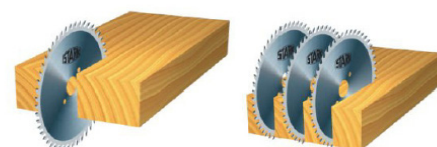
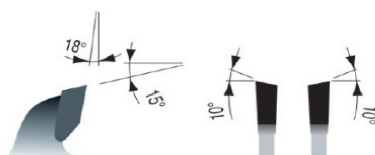

## Kløvsagblader med renseskjær til kløvsag og flerbladsag

HM kvalitet.

**M12**



D	B	d	Z	Pris kr
250	3,2/2,2	30/70/80	20+4	1 150,-
280	3,2/2,2	70/80	22+4	1 250,-
300	3,2/2,2	30/70/80	24+4	1 300,-
350	3,8/2,5	70/80	24+6	1 600,-
350	3,8/2,5	70/80	30+6	1 650,-
400	4,0/2,8	70/80	28+6	1 950,-
400	4,2/2,8	78/80	30+6	1 950,-

Bladet leveres med dobbel kilespor

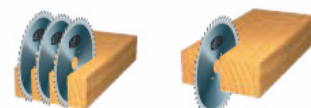
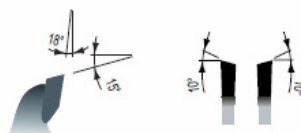

## Universalsagblader kapp og kløv

Støysvakt sagblad i TCT kvalitet.

U04-U09-U10



D	B	d	Z	Pris kr
250	3,2	30	40	1 050,-
250	3,2	30	60	1 200,-
250	3,2	30	80	1 350,-
300	3,2	30	48	1 150,-
300	3,2	30	72	1 300,-
300	3,2	30	96	1 500,-
350	3,5	30	54	1 250,-
350	3,5	30	84	1 550,-
350	3,5	30	108	1 650,-
400	3,8	30	60	1 450,-
400	3,8	30	96	1 700,-
450	4	30	72	2 000,-
450	4	30	108	2 250,-
500	4,2	30	72	2 350,-



## Blad for belagte plater

Støysvakt sagblad i TCT kvalitet.

S05



D	B/b	d	Z	Pris kr
250	3,2/2,2	30	80	1 150,-
300	3,2/2,2	30	96	1 300,-
350	3,5/2,5	30	108	1 450,-

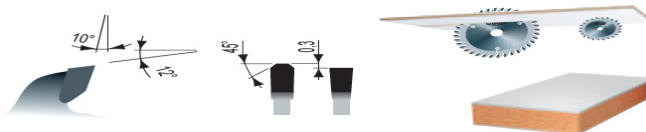

## Blad for belagte plater og heltre

Ekstra støysvakt sagblad med silver chrome kvalitet og anti-stick belegg.

C04- C05-C09



Tannform	D	B/b	d	Z	Pris kr
FZ/TR	250	3,2/2,2	30	80	1 050,-
WZ	300	3,2/2,2	30	48	1 050,-
WZ	300	3,2/2,2	30	72	1 100,-
FZ/TR	300	3,2/2,2	30	96	1 200,-
WZ	350	3,5/2,5	30	54	1 350,-
WZ	350	3,5/2,5	30	84	1 400,-
FZ/TR	350	3,5/2,5	30	108	1 500,-

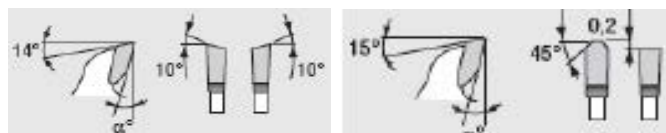

## Delt Forrisblad

HM kvalitet.

120



D	B/b	d	Z	Pris kr
80	2,8-3,6	20	10+10	1 650,-
100	2,8-3,6	20	12+12	900,-
100	2,8-3,6	22	12+12	900,-
120	2,8-3,6	20	12+12	900,-
120	2,8-3,6	22	12+12	900,-
125	2,8-3,6	20	12+12	1 000,-
125	2,8-3,6	22	12+12	1 000,-

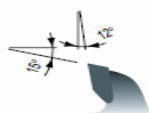

## Diamantsagblader



**Vi leverer diamantsagblader til de fleste maskiner og formål.**

Ta kontakt for tilbud på diamantsagblader i den kvaliteten og formålet dere måtte trenge til deres maskiner.

Vi har flere leverandører og konkurransedyktige priser

## Sagblader til mindre sager som kapp og gjærsager, sirkelsager og mer

Vi leverer sagblader til mindre sager

Ta kontakt for størrelse, pris og kvalitet

## Sagblader til industri

Vi leverer alt av industrisagblader til de fleste maskiner og formål.

Oppgi følgende detaljer ved forespørsel:

- Type maskin
- Type arbeid
- Type materiale
- Ytre diameter (D)
- Spindeldiameter (d)
- Antall tenner (Z)
- Tannform (rett, veksel eller trapes)

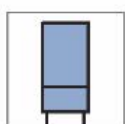
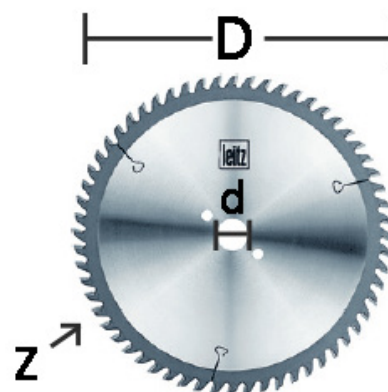

FZ

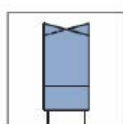

WZ

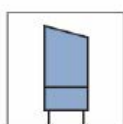

ES

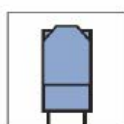

FZ/TR

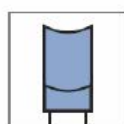

HZ

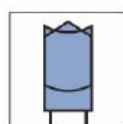

HZ/DZ

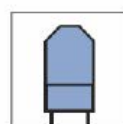

TR

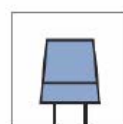

KON/FZ

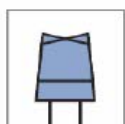

KON/WZ

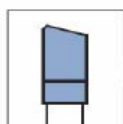

EZ/FA

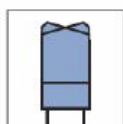

WZ/FA

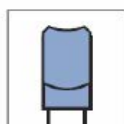

HZ/FA

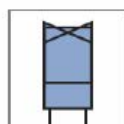

WZ/WZ/FZ

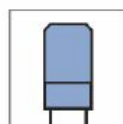

FZ/FA

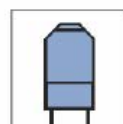

TR/TR

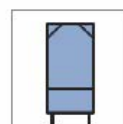

FZFA/FZFA



## Båndsaoblader



### Dart

Laget av spesielt høylegert stål med en fjærherdet rygg for lengre levetid.

Type	Dimensjon	Tannantall pr. tomme							Pris	Pris		
Blad	Bredde/tykkelse	Claw			Straight				Pr meter	Sveis		
Dart	5 x 0,6 mm							10	kr 116,-	kr 115,-		
Dart	6 x 0,6 mm			4	6				10	kr 82,-	kr 115,-	
Dart	8 x 0,6 mm							6	kr 92,-	kr 115,-		
Dart	10 x 0,6 mm			3	4	6		8	10	kr 92,-	kr 115,-	
Dart	13 x 0,6 mm			3	4	6		6	10	kr 100,-	kr 115,-	
Dart	16 x 0,8 mm				4	6			10	kr 127,-	kr 115,-	
Dart	20 x 0,8 mm			3	4	6		6	8	10	kr 132,-	kr 115,-
Dart	25 x 0,9 mm			3	4		4	6	8	10	kr 157,-	kr 115,-
Dart	32 x 0,9 mm	1,3	3							kr 197,-	kr 160,-	
Dart	38 x 0,9 mm		3							kr 263,-	kr 195,-	

Tannspissherdet båndsaoblade med fjærherdet rygg for lengre levetid ved tøffere skjæring.

Minimumsbestilling på 3 stk båndsaoblader. Blader som er merket med **Rød = noe lengere leveringstid**

### Olympia / Wood

Laget av spesielt høylegert stål med en fjærherdet rygg og breddere vigg for lengre levetid.

Type	Dimensjon	Tanning -Straight			Tanning-Straight			Pris	Pris	
Blad	Bredde/tykkelse	pr. tomme			pr. mm			Pr meter	Sveis	
Olympia	6 x 0,6 mm			4				kr 91,-	kr 115,-	
Olympia	10 x 0,6 mm			3	4			kr 104,-	kr 115,-	
Olympia	10 x 0,8 mm			2				kr 109,-	kr 115,-	
Olympia	13 x 0,6 mm			3				kr 113,-	kr 115,-	
Olympia	13 x 0,8 mm			3				kr 114,-	kr 115,-	
Olympia	16 x 0,8 mm			2	3			kr 147,-	kr 115,-	
Olympia	20 x 0,8 mm			2	3			kr 160,-	kr 115,-	
Olympia	25 x 0,9 mm			2	3			kr 200,-	kr 115,-	
Olympia	32 x 0,9 mm	1,3	2					kr 220,-	kr 150,-	
Wood	32 x 0,9 mm					19	22	25	kr 213,-	kr 120,-
Wood	32 x 1,1 mm					19	22	25	kr 217,-	kr 120,-
Wood	35 x 0,9 mm						22	25	kr 223,-	kr 120,-
Olympia	38 x 0,9 mm	1,3							kr 308,-	kr 190,-
Wood	38 x 1,1 mm					19	22		kr 248,-	kr 190,-
Olympia	50 x 0,9 mm	1,3	2						kr 353,-	kr 170,-

Minimumsbestilling på 3 stk båndsaoblader. Blader som er merket med **Rød = noe lengere leveringstid**

## Bor



### Sentrumsbor

Tange Ø10x20 HM

Ø	NL	TL	RETTNING	kr / stk
4	30	57,5	H/V	270,-
5	30	57,5	H/V	240,-
6	30	57,5	H/V	240,-
7	30	57,5	H/V	250,-
8	30	57,5	H/V	250,-
9	30	57,5	H/V	270,-
10	30	57,5	H/V	270,-
11	30	57,5	H/V	290,-
12	30	57,5	H/V	280,-
13	30	57,5	H/V	350,-
14	30	57,5	H/V	350,-
15	30	57,5	H/V	370,-
16	30	57,5	H/V	430,-



### Sentrumsbor High Performance

Tange Ø10x27 HM

Ø	NL	TL	RETTNING	kr / stk
5	27	57,5	H/V	280,-
6	27	57,5	H/V	280,-
8	27	57,5	H/V	310,-
10	27	57,5	H/V	330,-
12	27	57,5	H/V	360,-



### Sentrumsbor for gjennom boring

Tange Ø10x25 HM

Ø	NL	TL	RETTNING	kr / stk
4	25	58	H/V	400,-
5	25	58	H/V	370,-
6	25	58	H/V	370,-
7	25	58	H/V	380,-
8	25	58	H/V	380,-
9	25	58	H/V	400,-
10	25	58	H/V	400,-
12	25	58	H/V	480,-

### Beslag/Hengselbor

Tange Ø10x25 HM

Ø	TL	RETTNING	kr / stk
15	57,5	H/V	380,-
16	57,5	H/V	400,-
18	57,5	H/V	400,-
19	57,5	H/V	420,-
20	57,5	H/V	400,-
22	57,5	H/V	420,-
24	57,5	H/V	420,-
25	57,5	H/V	420,-
26	57,5	H/V	420,-
28	57,5	H/V	420,-
30	57,5	H/V	430,-
32	57,5	H/V	430,-
34	57,5	H/V	380,-
35	57,5	H/V	440,-
36	57,5	H/V	820,-
38	57,5	H/V	510,-
40	57,5	H/V	540,-



### Adapter til bor

Ø	NL	TL	RETTNING	kr / stk
2	16	49	H/V	240,-
2,5	27	55	H/V	250,-
3	27	55	H/V	280,-
3,2	27	55	H/V	300,-
3,5	27	55	H/V	320,-

### Boradapter

S10x25, TL35 mm. For bor med diameter: Ø2, 2.5, 3, 3.2, 3.5, 4 eller 5mm, **Pris kr 280,-**

### Ta kontakt for andre bordimensjoner

Vi leverer spesialbor til de fleste jobber du måtte trenge for å få utført jobben raskt og bra.

Ta kontakt så vi kan hjelpe deg.

Andre dimensjoner og lengder på lager. Be om tilbud!



### Spunsebor HSS

For å bore ut plugger.  
 Ø6-32 S13x50 NL80 TL140 mm.  
 Ø35-80 S16x50 NL100 TL 160 mm.

Priseksempel Ø 10 mm med tange 13X50 mm  
 Øvrige dimensjoner på forespørsel.

Pris kr.  
**1 180,-**  
 PPF.



### Pluggbor PTFE

For å bore hull til plugger.

Ø15-40 S10x60 TL90 mm

Andre dimensjoner på forespørsel

Pris kr  
 Fra -  
**550,-**  
 Til -  
**770,-**



### Langhullsbor

For å bore/frese ut avlange hull til f.eks låskasse.

Tange 13 eller 16 mm  
 Dimensjoner fra Ø6-24mm

Andre dimensjoner på forespørsel.

Pris kr  
 Fra -  
**490,-**  
 Til -  
**990,-**



### Firkantstemmerbor

6 mm  
 8 mm  
 10 mm  
 12 mm  
 12,7 mm  
 14 mm  
 16 mm  
 19 mm

Pris kr  
**460,-**  
**470,-**  
**480,-**  
**490,-**  
**490,-**  
**500,-**  
**510,-**  
**730,-**



### Borforsenker til montering på bor 311S

Leveres til bor med Ø 4,5,6,6,35,7,8,9,9,5,10,11 og 12mm.  
 5 - 8 mm  
 9 - 12 mm

Pris kr  
**420,-**  
**440,-**



### Borforsenker til montering på 10 mm tange 311T

Leveres i  
 4 - 10 mm  
 11 - 12 mm

Pris kr  
**470,-**  
**470,-**

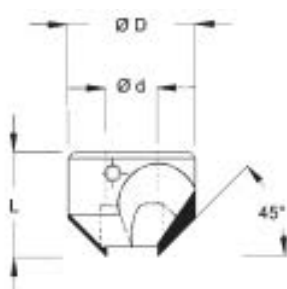

Vinkel: 45° Leveres i HM kvalitet.  
 Andre typer på forespørsel.



### SP fresesett

Stålhode 40 mm høyde og 30 mm boring

Sett med 6 stk profiler, Ø100 mm kutter  
Sett med 12 stk profiler, Ø100 mm kutter  
Sett med 24 stk profiler, Ø100 mm kutter

Leveres i treeske

Pris kr  
3 000,-  
4 200,-  
6 200,-



### Fresehode til SP stål

Spindel Ø30, Høyde 40 mm

Ø100 mm  
Ø120 mm

Pris kr  
1 400,-  
1 500,-



### SP freseprofiler

Over 150 forskjellige profiler på lager i 40 og 50 mm SP stål.  
Ta kontakt for prospekt med de forskjellige profilene.

Du finner oversikt over profilene på [www.vela.no/rekvisita](http://www.vela.no/rekvisita)  
40 x 4 mm pr par  
50 x 4 mm pr par

Pris kr  
300,-  
450,-



### SP fresesett med 39 profiler

Ø88 mm x 40 mm høyde og 30 mm boring

Settet består av kniver, fresehode i stål i alu koffert

Pris kr  
3 800,-



### Speilfres til skapdør

160 x 12 x 30 mm

### HM profilstål

Tilgjengelige profiler: A-B-C

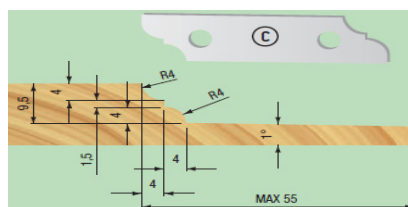
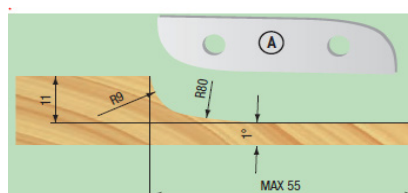
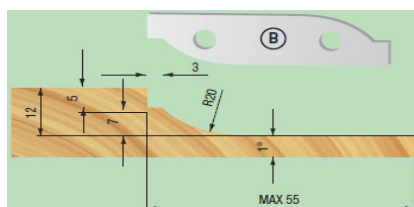

Speilfres  
Pris kr  
3 300,-

Profilstål  
Pris stk  
390,-

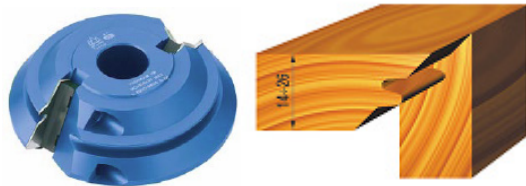

### Fres for sammenføring av hjørner

Ø140 x 32 x 30 mm

For hjørnesammenføring av skuffer, sokkel med mer.  
Med utskiftbare kniver i HM kvalitet.

Pris kr  
2 700,-



### Limfugefres

Ø125 x 50 x 30 mm  
Ø125 x 60 x 30 mm

For sterkere liming av rette emner.  
Med utskiftbare kniver i HM kvalitet.

Pris kr  
2 500,-  
2 900,-



### Fres for avrundning og fas

Ø139 x 30 mm, 15-55 mm  
Radius 2, 3, 4, 5, 6 mm og 45° fas

Freser over, kant og under samtidig.  
Med utskiftbare kniver i HM kvalitet.  
Justerbar i høyden.

Pris kr  
5 500,-



### Stillbar gradefres

Ø140 x 50 x 30 mm, med vendeskjær

Til fresing av grader fra +0° til - 90°  
på emnet.

Pris kr  
3 900,-



### Stillbar gradefres

Ø160 x 50 x 30 mm, med vendeskjær

Til fresing av grader fra +70° til - 70°  
på emnet.

Pris kr  
6 100,-



### 45 Graders fres

Ø150 x 36 x 30 mm

Med 2 utskiftbare kniver.

Pris kr  
2 100,-



### Stillbar notfres

Med 8 utskiftbare kniver (4 kniver + 4 renseskjær)  
 Ø140 x 4-7,5 x 30 mm  
 Ø160 x 8-15 x 30 mm  
 Ø160 x 12,4-24 x 30 mm  
 Ø160 x 15,4-30 x 30 mm  
 Ø160 x 28 -55 x 30 mm

Pris kr  
 3 100,-  
 2 900,-  
 2 900,-  
 3 500,-  
 4 400,-



### Tapp og slissefres Ø250 x 8-15 x 30 mm Z 4+4

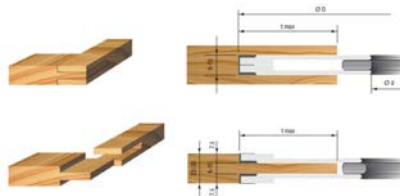

Pris kr  
 4 500,-



### Spiralkutter

Ø80 x 76,5 x 30 mm

Med 12 stk vendeskjær  
 Vendeskjær 14 x 14 x 2 mm 30°

Andre mål på forespørsel

Pris kr  
 2 300,-  
 45,-



### Kutterhode

Ø125 x 50 x 30 mm

Med 4 skråstilte vendeskjær og 2+2 renseskjær

Vendesjær 50x 14 x 1,5 mm 35°  
 Vendesjær 14 x 14 x 2 mm 30°

Pris kr  
 2 200,-  
 75,-  
 45,-

## Speil- og ramtressett i HM kvalitet

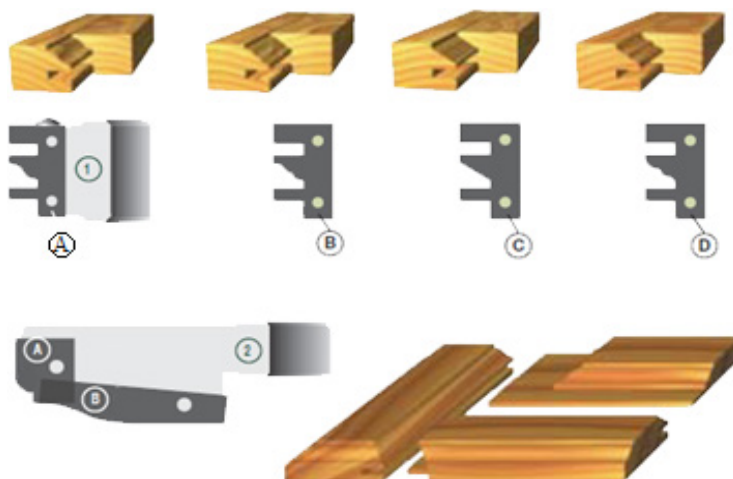

Fresesett med Speilfres Ø185 X 30 X 30 mm og Ramtrefres Ø120 X 40 X 30 mm **Pris kr 4 600,-**

Ramtprofil A, B, C og D

**Pris pr stk kr 550,-**

Speilfresprofil A

**Pris pr stk kr 270,-**

Speilfresprofil B

**Pris pr stk kr 280,-**

## Avrundingsfres sett

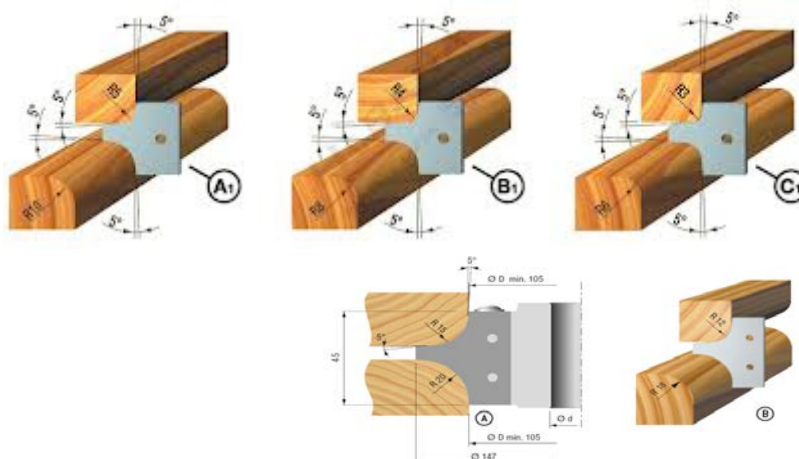

### Avrundingsfres $\varnothing 128 \times 25 \times 30$ mm

Fresesettet leveres med kniver til R3,4,5,6,8 og 10

Pris kr 3 000,-

Avrundingsprofil:

A1 = R 5 og R 10

B1 = R 4 og R 8

C1 = R 3 og R 6

Pris pr stk kr 390,-

Pris pr stk kr 390,-

Pris pr stk kr 390,-

### Avrundingsfres $\varnothing 147 \times 45 \times 30$ mm

Fresesettet leveres med kniver til R12,15,18 og 20

Pris kr 3 800,-

A1 = R 12 og R 18

B1 = R 15 og R 20

Pris pr stk kr 520,-

Pris pr stk kr 520,-

## Kutterhode med stillbar avrundning

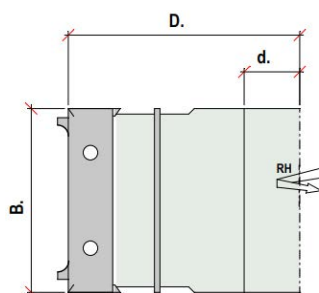

Kutterhode  $\varnothing 125 \times 60 \times 30$  mm med justerbar avrundning/fas fra 15 til 64 mm

Kutterhode

Pris kr 3 600,-

Profilkniv R2,3,4 og 5

Pris pr stk kr 250,-

Profilkniv fas 45 Grader

Pris pr stk kr 250,-

Vendesjær 14 x 14 x 2 mm

Pris pr stk kr 45,-

Vendesjær 60 x 12 x 1,5 mm

Pris pr stk kr 80,-

## Fresesett for gulv og panel

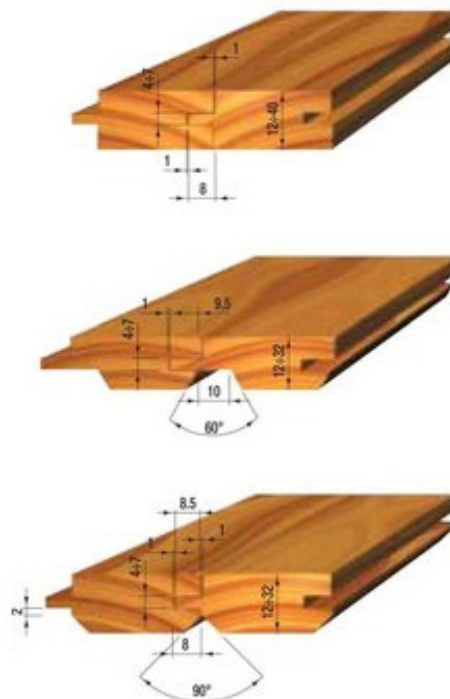

Fresesett for gulv og panel som kan settes sammen til 3 forskjellige profiler. Settet kan utvides til radiuskniver og ekstra kuttere.

Settet inneholder følgende freser:

- Ø123 B20 ø30 Z2 V2
- Ø140 B4-7,5 ø30 Z4 V4
- Ø122 B36,4 ø30 Z2+2 V4
- Ø138 B20 ø30 Z2 V2

Fresesett

**Pris kr 9 200,-**

Ekstra kniver på forespørsel.



### Mallagersett 10 deler

Til 30mm spindel med utvendig diameter:  
90, 95, 100, 105, 110, 115, 120, 125, 130 mm

Til fresing etter mal med mer

**Pris kr 3 250,-**

Vi lagerfører og leverer flere typer freser på forespørsel





## Kuttere



### Kutter til 3mm høvelstål

	Pris kr
100 mm x Ø125 x 40mm, Z4	2 750,-
120 mm x Ø125 x 40mm, Z4	3 000,-
130 mm x Ø125 x 40mm, Z4	3 200,-
150 mm x Ø125 x 40mm, Z4	3 400,-
180 mm x Ø125 x 40mm, Z4	4 000,-
230 mm x Ø125 x 40mm, Z4	4 900,-

Andre dimensjoner på forespørsel



### Kutter til rillestål

	Pris kr
40 mm x Ø122 x 40mm, Z4	2 150,-
60 mm x Ø122 x 40mm, Z4	2 400,-
80 mm x Ø122 x 40mm, Z4	2 850,-
100 mm x Ø122 x 40mm, Z4	3 100,-
130 mm x Ø122 x 40mm, Z4	3 500,-
150 mm x Ø122 x 40mm, Z4	3 950,-
180 mm x Ø122 x 40mm, Z4	4 400,-
230 mm x Ø122 x 40mm, Z4	5 300,-

Andre dimensjoner på forespørsel



### Kutter til plannex

	Pris kr
80 mm, Ø125 x 40mm, Z4, TH73F12	3 500,-
100 mm, Ø125 x 40mm, Z4, TH73F13	3 800,-
120 mm, Ø125 x 40mm, Z4, TH73F14	4 100,-
130 mm, Ø125 x 40mm, Z4, TH73F15	4 400,-
150 mm, Ø125 x 40mm, Z4, TH73F16	4 400,-
160 mm, Ø125 x 40mm, Z4, TH73F26	4 600,-
170 mm, Ø125 x 40mm, Z4, TH73F17	4 800,-
180 mm, Ø125 x 40mm, Z4, TH73F18	5 100,-
190 mm, Ø125 x 40mm, Z4, TH73F19	5 400,-
230 mm, Ø125 x 40mm, Z4, TH73F20	6 500,-
240 mm, Ø125 x 40mm, Z4, TH73F21	7 300,-
250 mm, Ø125 x 40mm, Z4, TH73F28	6 700,-

Andre dimensjoner på forespørsel



### Spiral kutter i stål

100 mm, Ø125 x 40mm, Z 16, 4 rader TH74FM15	5 300,-
130 mm, Ø125 x 40mm, Z 20, 4 rader TH74FM16	5 900,-
180 mm, Ø125 x 40mm, Z 28, 4 rader TH74FM17	7 000,-
230 mm, Ø125 x 40mm, Z 36, 4 rader TH74FM18	8 000,-
230 mm, Ø125 x 40mm, Z 54, 6 rader TH74FM28	9 600,-

Andre dimensjoner og typer på forespørsel

Leveres i stål og aluminiums kropp



### Overgangshylser med krave

	Pris pr. stk.
30-35mm	250,-
30-40mm	
35-40mm	

## Høvelstål

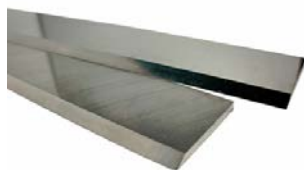

### Høvelstål 3 mm tykkelse

Fås i høyder på 25, 30 og 35 mm.

25, 30 mm høyde

35 mm høyde

Pris pr cm  
HSS.

kr 11,-

kr 12,-

Pris pr cm  
HM

kr 28,-

kr 30,-

### Rillestål

40 x 8 mm

50 x 8 mm

60 x 8 mm

70 x 8 mm

40 x 650 mm i hel lengde, pris

50 x 650 mm i hel lengde, pris

60 x 650 mm i hel lengde, pris

70 x 650 mm i hel lengde, pris

HSS

Pris pr cm

kr 32,-

kr 28,-

kr 31,-

kr 33,-

kr 1 900,-

kr 1 600,-

kr 1 800,-

kr 2 000,-

HM

Pris pr cm

PPF

PPF

PPF

### Profilering av rillestål PPF

#### Plannex kniver

80 mm

100 mm

120 mm

130 mm

150 mm

160 mm

170 mm

180 mm

190 mm

230 mm

240 mm

250 mm

HSS Pris kr

160,-

190,-

220,-

230,-

250,-

270,-

280,-

305,-

300,-

350,-

390,-

410,-

HM Pris kr

550,-

740,-

780,-

840,-

960,-

1 030,-

1 090,-

1 150,-

1 200,-

1 450,-

1 530,-

1 580,-

Andre dimensjoner på forespørsel

#### Tersa kniver

80 mm

100 mm

130 mm

150 mm

180 mm

230 mm

300 mm

310 mm

400 mm

410 mm

500 mm

530 mm

600 mm

630 mm

HSS pris kr

95,-

105,-

115,-

120,-

130,-

145,-

165,-

170,-

225,-

225,-

265,-

285,-

320,-

340,-

HM pris kr

390,-

475,-

580,-

670,-

780,-

980,-

1 250,-

1 300,-

1 620,-

1 650,-

2 000,-

2 150,-

2 400,-

2 500,-

Andre dimensjoner på forespørsel

### Centrolock kniver

Til Weinig system



	HSS pris kr	HM pris kr
60 mm	110,-	265,-
80 mm	130,-	335,-
100 mm	145,-	415,-
115 mm	150,-	460,-
130 mm	155,-	495,-
140 mm	160,-	525,-
150 mm	165,-	560,-
160 mm	170,-	590,-
170 mm	175,-	630,-
180 mm	185,-	660,-
190 mm	190,-	680,-
210 mm	205,-	750,-
220 mm	210,-	780,-
230 mm	220,-	820,-
240 mm	225,-	850,-
260 mm	245,-	910,-

Andre dimensjoner på forespørsel

### Vendeskjær og holder

Til høvler, standard kvalitet



	Holder Pris stk kr	Kniv HSS Pris stk kr
60 mm	630,-	105,-
80 mm	680,-	115,-
100 mm	700,-	115,-
110 mm	760,-	125,-
120 mm	840,-	135,-
130 mm	870,-	140,-
150 mm	990,-	160,-
160 mm	1 000,-	165,-
170 mm	1 020,-	170,-
180 mm	1 070,-	175,-
200 mm	1 140,-	180,-
210 mm	1 150,-	185,-
230 mm	1 170,-	200,-
300 mm	1 270,-	270,-
310 mm	1 300,-	270,-
350 mm	1 360,-	285,-
400 mm	1 510,-	315,-
410 mm	1 520,-	320,-
450 mm	1 630,-	340,-
500 mm	1 670,-	345,-
510 mm	1 680,-	350,-
600 mm	1 750,-	390,-
610 mm	1 820,-	395,-
630 mm	1 820,-	415,-



Kniver leveres i forpakning  
på 12 eller 20 stk kniver

## Vendeskjær i HM kvalitet

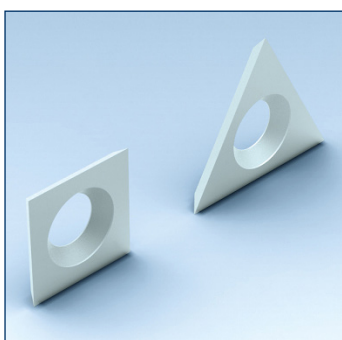
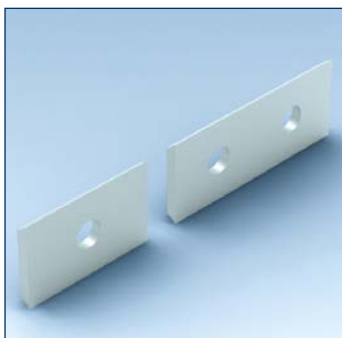

### Vendeskjær rett

Lengde	Bredde	Tykkelse	Grader	Pris stk kr
7,5 mm	12 mm	1,5 mm	35	35,-
9,6 mm	12 mm	1,5 mm	35	35,-
12 mm	12 mm	1,5 mm	35	35,-
15 mm	12 mm	1,5 mm	35	35,-
20 mm	12 mm	1,5 mm	35	40,-
24,7 mm	12 mm	1,5 mm	35	45,-
30 mm	12 mm	1,5 mm	35	45,-
40 mm	12 mm	1,5 mm	35	50,-
50 mm	12 mm	1,5 mm	35	65,-
60 mm	12 mm	1,5 mm	35	65,-

### Vendeskjær firkant med rett, grader og radie

Lengde	Bredde	Tykkelse	Radie	Pris stk kr
14 mm	14 mm	1,2 mm	rett	35,-
14 mm	14 mm	2 mm	rett	35,-
15 mm	15 mm	2,5 mm	95	60,-
15 mm	15 mm	2,5 mm	150	55,-
15 mm	15 mm	2,5 mm	170	65,-
15 mm	15 mm	2,5 mm	R1	55,-

### Vendeskjær trekant 30 Grader

Lengde	Bredde	Tykkelse	Grader	Pris stk kr
22,9 mm	19,8 mm	2,5 mm	30	100,-
22 mm	19 mm	2 mm	30	80,-

### Vendeskjær stjerne

Lengde	Bredde	Tykkelse	Pris stk kr
18 mm	18 mm	1,95 mm	80,-
18 mm	18 mm	2,45 mm	90,-
18 mm	18 mm	2,95 mm	120,-
18 mm	18 mm	3,70 mm	135,-

Vendeskjær selges i pakker a 10 og 12 stk, oppgi info om grader og radie ved forespørsel

**Stort utvalg av andre dimensjoner på lager**

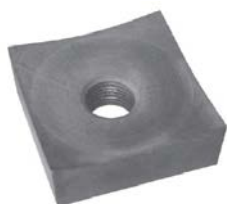

### Skjærekrone til Vecoplan flishugger

Dimensjon 40x40x20 mm  
Dimensjon 60x60x30 mm

Priseksempel 40x40x20 mm 230,-

Vi leverer kniver til andre huggere og kverner, pris på forespørsel



### Dreijernsett med 6 stål HSS

Alle jern er i HSS kvalitet og med kraftige håndtak.

**Tekniske data:**

- 13mm x 170mm x 470mm bolle/formskulp
- 25x170 x 470mm Skrubb
- 21x170 x 470mm Oval meisel
- 20 x170 x 470mm Diamant stikkjern
- 28 x170 x 470mm Skrapjern rund
- 11 x 170mm x 420mm Senter formskulp

Pris 1 250,-



### Dreijernsett med 6 stål HSS

Alle jern er i HSS kvalitet og med kraftige håndtak.

**Tekniske data:**

- 12mm x 190mm x 500mm bolle/formskulp
- 27x125 x 340mm Skrubb
- 13x115 x 340mm Oval meisel
- 13 x125 x 340mm Diamant stikkjern
- 20 x125 x 340mm Skrapjern rund
- 10 x 135mm x 350mm Senter formskulp

Pris 1 900,-

## OVERFRES VERKTØY



Vi lagerfører noe av de mest brukte fresene som blir brukt til overfres. Vi har div typer med utskiftbare stål, fastbestykkt og div sett som innholder div typer. Ta kontakt for priser på det du måtte trenge av freser til jobben.



Her er noen av de leverandørene vi har på overfresverktøy som vi lagerfører et utvalg fra



# CNC VERKTØY

Verktøyholdere, freseverktøy,  
sagblader og bor til CNC maskiner



## CNC verktøyholdere



### ISO 30 verktøyholder

ER 32 G2,5 / 24000.

ISO 30 Holder  
Spennlange ER 32 fra 2-20 mm

Pris kr  
900,-  
300,-



### HSK F63 verktøyholder Leitz

For verktøy med tange opp til  $\varnothing$  25,4 mm.  
Inkl. mutter med kulelager.

HSK Holder  
Spennlange fra 2-25 mm

Pris kr  
1 590,-  
520,-



### NIRO HSK F63 verktøyholder Premium Leitz

For verktøy der du ønsker stor nøyaktighet og tilpasning  
for å unngå vibrasjon, Inkl. mutter med kulelager.  
Til tange fra 6 mm og opp til  $\varnothing$  25,4 mm.

HSK Holder  
Spennlange fra 6-25,4 mm

Nøkkel for fastspenningsmutter

Pris kr  
1 990,-  
520,-  
600,-



### Hydro HSK F63 holder Leitz

For verktøy 25 mm tange.

HSK Holder  
Reduksjonshylse til mindre diameter 12,14,16 og 20 mm

Vi leverer også andre typer

Pris kr  
5 200,-  
1 700,-



### Down HSK 63 holder Leitz

$\varnothing$ 20, nl 70 tot 140 mm  
 $\varnothing$ 30, nl 80 tot 150 mm  
 $\varnothing$ 30, nl 140 tot 210 mm  
 $\varnothing$ 20, nl 70 tot 175 mm  
 $\varnothing$ 30, nl 80 tot 185 mm  
 $\varnothing$ 30, nl 120 tot 225 mm

Pris kr  
3 800,-  
4 000,-  
5 000,-  
3 800,-  
4 000,-  
5 000,-



### Spennlange ER 25

Spennlange fra 1-16 mm

Pris kr  
250,-

**CNC verktøy**

CNC VERKTØY



**Holder til sagblad og freser**

Ø22 x 50 x L90 S25x65. 4 x c/c 36 mm  
Ø30 x 60 x L85 S16X50. 4 x c/c 48 mm  
Ø30 x 60 x L90 S20x65. 4 x c/c 48 mm  
Ø30 x 60 x L90 S25x65. 4 x c/c 48 mm

Pris kr  
2 200,-  
2 200,-  
2 450,-  
2 200,-

Andre dimensjoner på forespørsel



**Lamello freseblad**

Med utskiftbare kniver og renseskjær.  
Ø 100 x 22mm, 4 mm, med 4 x c/c 36 mm

Pris kr  
1 900,-



**Freseblad til Lamello Clamex P**

Diamant for spor til Clamex P lamelloer på CNC maskin.  
Ø 100,4 x 7 x 22mm z3 10°, 3,5 htip  
Ø 100,4 x 7 x 30mm z3 10°, 3,5 htip

Pris kr  
1 800,-  
1 800,-

**Fres til Clamex P for 5 -Akset CNC maskin**

Diamant D 10/NL 18/TL 78/ T 12mm / Z 1

3 100,-

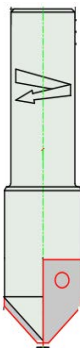

**Fres til fas og profiler**

Inneholder fres med D24 -T Ø20x50 mm, M/ 5 stk profiler  
45°, R3, R4, R11 og R5. Andre profiler pris pr stk

Pris kr  
4 850,-  
270,-

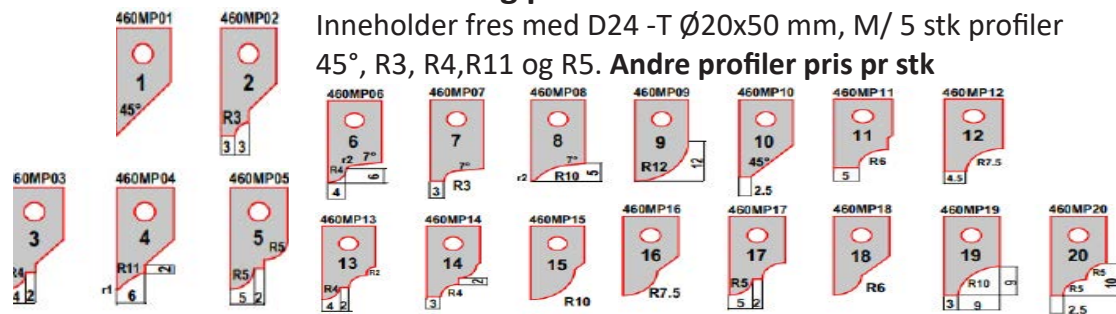

**Holder til SP stål**

Ø66 mm x 40 mm Tange Ø 20mm

Pris kr  
2 700,-

Til 40 og 50 mm stål.



**Holder til 8 mm Rillestål**

Ø68 mm x 60 mm Tange Ø 20mm

Pris kr  
3 100,-

Inneholder 1 stk verktøy og 6 stk profiler.

Leveres i treeske.



**Fresesett for fresing av fas og profiler**

Inneholder 1 stk verktøy, 4 stk profiler, leveres i treeske.  
Tange Ø 12mm  
45°, R3, R4 og R5

Pris kr  
4 900,-

Reserve stål 45, R3, R4 og R5 pris pr stk

250,-

Andre typer CNC verktøy er tilgjengelig på lager og ved forespørsel





### Fres for fas /avrunding over og under

Fres  $\varnothing 50 \times 16 \times 130$  z 2 T 20/25 x 100

Kniver HM kvalitet 45°, R2, R3, R4 og R5

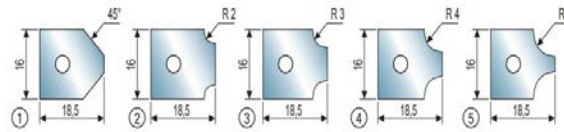

Pris kr  
3 500,-  
250,-

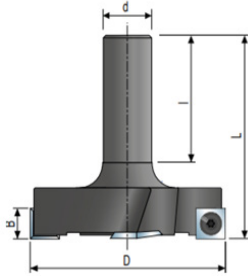

### Planfres

$\varnothing 80$  T20/25x50 L80 NL12, Z 2 x 2

Med utskiftbare vendeskjær:  
12x12x1,5mm og 14x14x2mm

Andre typer på forespørsel.

Pris kr  
2 900,-



### Stillbar gradfres

Totallengde 100mm  
Totaldiameter  $\varnothing 85$ mm  
Knivbredde 40mm  
Grader -45/+90

Pris kr  
7 500,-



### Sagbladholder med HSK F 63

$\varnothing 110 \times L 85.5$  mm

Innfestning på sagblad  $\varnothing 30$  mm 8H C/C 90

Pris kr  
4 600,-



### Sagblader til sagaggregat og HSK sagbladholder

De mest brukte dimensjonene:

$\varnothing 120, 125, 150, 160, 180, 215, 220, 240, 250, 280$  og 350 mm

Oppgi dimensjonene og bormønster på innfestning av bladet og hva bladet skal brukes til for å få pris på det riktige bladet til deres produksjon.

Vi lagerfører en del blader.

PPF.

Andre typer CNC verktøy er tilgjengelig på forespørsel



## Skrubb og slettfres med Z1, Z2 og Z3

CNC VERKTØY



Ø	NL	TL	Skrubb Z2	Skrubb Z3	Slett Z1	Slett Z2	Slett Z3
3	12	50	-	-	kr 200,-	kr 200,-	-
4	15	50	-	-	kr 220,-	kr 230,-	-
5	17	50	-	-	kr 260,-	kr 260,-	-
6	17	60	-	-	kr 280,-	kr 280,-	-
6	22	60	-	-	kr 330,-	kr 350,-	-
8	22	70	kr 590,-	kr 620,-	kr 380,-	kr 400,-	kr 450,-
8	32	70	kr 620,-	kr 670,-	kr 490,-	kr 520,-	kr 590,-
8	42	100				kr 850,-	kr 890,-
10	32	70	kr 720,-	kr 770,-	kr 550,-	kr 560,-	kr 650,-
10	42	100	kr 850,-	kr 930,-	kr 700,-	kr 720,-	kr 850,-
10	52	100	kr 930,-	kr 1 000,-	kr 820,-	kr 850,-	kr 990,-
12	32	80	kr 950,-	kr 1 000,-	kr 620,-	kr 630,-	kr 720,-
12	42	100	kr 1 150,-	kr 1 230,-	kr 800,-	kr 820,-	kr 930,-
12	52	100	kr 1 280,-	kr 1 350,-	kr 920,-	kr 950,-	kr 1 150,-
14	42	100	kr 1 390,-	kr 1 450,-	kr 1 050,-	kr 1 050,-	kr 1 180,-
14	52	100	kr 1 520,-	kr 1 600,-	kr 1 200,-	kr 1 200,-	kr 1 370,-
16	42	100	kr 1 620,-	kr 1 700,-	kr 1 200,-	kr 1 250,-	kr 1 350,-
16	52	100	kr 1 740,-	kr 1 800,-	kr 1 400,-	kr 1 390,-	kr 1 550,-
16	62	130	kr 2 020,-	kr 2 100,-	kr 1 650,-	kr 1 650,-	kr 1 850,-
16	72	130	kr 2 170,-	kr 2 400,-	kr 1 800,-	kr 1 850,-	kr 2 000,-
18	52	100	kr 1 920,-	kr 2 000,-	kr 1 550,-	kr 1 550,-	kr 1 750,-
18	72	130	kr 2 390,-	kr 2 550,-	kr 2 050,-	kr 2 050,-	kr 2 300,-
20	42	100	-	kr 2 050,-	-	-	-
20	52	100	kr 2 150,-	kr 2 200,-	kr 1 750,-	kr 1 750,-	kr 1 950,-
20	72	130	kr 2 620,-	kr 2 700,-	kr 2 250,-	kr 2 300,-	kr 2 550,-
20	85	150	kr 3 200,-	kr 3 250,-	kr 2 750,-	kr 2 750,-	kr 3 050,-
20	102	160	kr 3 450,-	kr 3 550,-	kr 3 100,-	kr 3 100,-	kr 3 450,-
25	52	100	kr 4 200,-	kr 4 250,-	-	-	kr 3 900,-
25	72	130	kr 5 300,-	kr 5 250,-	-	-	kr 5 200,-
25	85	150	kr 6 300,-	kr 6 450,-	-	-	kr 6 100,-
25	102	160	kr 7 100,-	kr 7 200,-	-	-	kr 6 900,-

Ta kontakt for andre dimensjoner og typer

### Slettfres med radie i front



Ta kontakt for andre dimensjoner og typer.

Ø	NL	TL	Radie	Slettfres Z2	Slettfres Z3
3	12	50	R 1,5	kr 240,-	-
4	15	50	R2	kr 260,-	-
5	17	50	R2,5	kr 310,-	-
6	22	60	R3	kr 400,-	-
8	22	70	R4	kr 460,-	kr 530,-
10	32	70	R5	kr 680,-	kr 780,-
10	42	100	R5	kr 870,-	kr 1 000,-
12	32	80	R6	kr 700,-	kr 860,-
12	42	100	R6	kr 980,-	kr 1 150,-
14	42	100	R7	kr 1 300,-	kr 1 450,-
16	42	100	R8	kr 1 480,-	kr 1 650,-
16	52	100	R8	kr 1 700,-	kr 1 850,-
18	52	100	R9	kr 1 900,-	kr 2 050,-
20	52	100	R10	kr 2 150,-	kr 2 350,-
20	72	130	R10	kr 2 800,-	kr 3 050,-

## Diamantfreser

### Diamantfreser med rett skjær

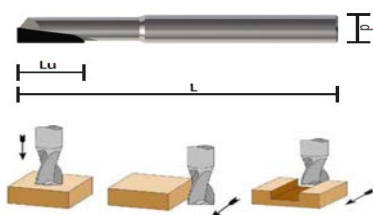

D	NL	TL	T	Z	Retning	Grader	Tips	Pris kr
5	10	60	6	1	H	0°	1	1 200,-
6	12	60	6	1	H	0°	1	1 300,-

D	NL	TL	T	Z	Retning	Grader	Tips	Pris kr
8	12	70	8	1	H	- 6°	1	1 500,-

### Diamantfreser med positiv og negativ skjær



D	NL	TL	T	Z	Retning	Grader	Tips	Pris kr
10	27	75	10	1+1	H	10°	3	950,-
12	27	75	12	1+1	H	10°	3	950,-
12	34	84	12	1+1	H	10°	4	1 200,-
18	27	84	20	1+1	H	10°	3	950,-
18	34	94	20	1+1	H	20°	4	1 200,-
18	43	103	20	1+1	H	20°	5	1 450,-
20	35	95	20	1+1	H	20°	4	1 200,-
20	43	103	20	1+1	H	20°	5	1 450,-
20	52	112	20	1+1	H	20°	6	1 700,-



### Diamantfreser til nesting, positiv og negativ stål, høy matehastighet, fint resultat og lav støy



D	NL	TL	T	Z	Retning	Grader	Tips	Pris kr
12	19	65	12x40	2+2	H	25°	6	2 750,-
12	22	70	12x40	2+2	H	25°	8	3 250,-
12	24	70	12x40	2+2	H	25°	8	3 250,-
14	24	80	16x50	2+2	H	25°	8	3 390,-

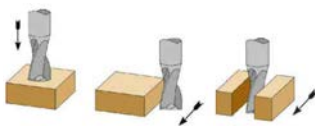

D	NL	TL	T	Z	Retning	Grader	Tips	Pris kr
12	19	65	12x40	3+3	H	25°	9	3 500,-
12	22	70	12x40	3+3	H	25°	12	4 250,-
12	24	70	12x40	3+3	H	25°	12	4 290,-
14	24	80	16x50	3+3	H	25°	12	4 950,-

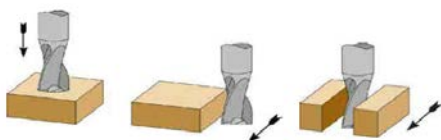

Vi har diamantfreser i andre dimensjoner og utførelser, ta kontakt for tilbud .

## Freser til låskasse i HM kvalitet og Z3

**P288**

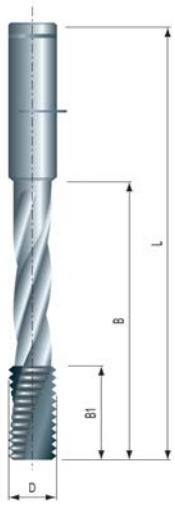

Ø	B	NL	TL	Tange	Z	Pris kr
14	50	100	150	14x50	3	1 700,-
14	50	120	170	14x50	3	1 850,-
16	50	100	150	16x50	3	2 000,-
16	50	120	170	16x50	3	2 150,-
18	50	100	150	18x50	3	2 300,-
18	50	120	170	18x50	3	2 550,-

## Freser i PVD kvalitet og Z3

Ø	B	NL	TL	Tange	Z	Pris kr
14	50	100	150	14x50	3	2 200,-
14	50	120	170	14x50	3	2 400,-
16	50	100	150	16x50	3	2 550,-
16	50	120	170	16x50	3	2 750,-

## Freser PLC til Corian, kan leveres med coating

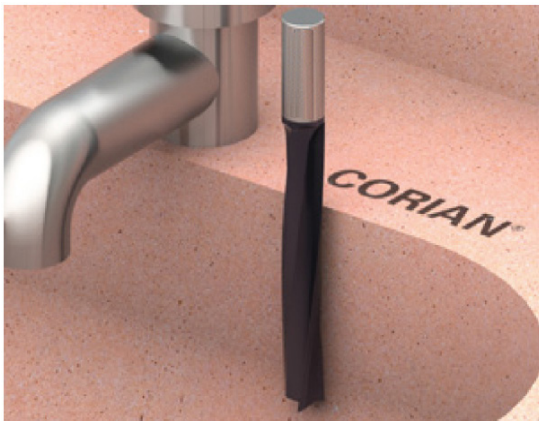

Ø	NL	TL	Tange	Skrubb Z3
12	32	80	12	PPF.
12	42	100	12	PPF.
12	52	100	12	PPF.
16	42	100	16	PPF.
16	52	100	16	PPF.
16	62	130	16	PPF.
16	72	130	16	PPF.
20	52	100	20	PPF.
20	72	130	20	PPF.
20	85	150	20	PPF.

## Freser til kompositt

### Freser til plexiglass P1A

Ø	NL	TL	Slett Z1
3	12	50	kr 220,-
4	15	50	kr 250,-
5	17	50	kr 290,-
6	17	60	kr 310,-
6	22	60	kr 380,-
8	22	70	kr 430,-
8	32	70	kr 550,-
10	32	70	kr 620,-
10	42	100	kr 800,-
10	52	100	kr 930,-
12	32	80	kr 690,-
12	42	100	kr 890,-
12	52	100	kr 1 050,-

### Freser til plexiglass og plast P1SL og P2SL polert utførelse i positiv og negativ utførelse

Ø	NL	TL	Slett Z1 positiv	Slett Z1 negativ
3	12	50	kr 310,-	kr 320,-
4	15	50	kr 350,-	kr 350,-
5	17	50	kr 380,-	kr 390,-
6	17	60	kr 420,-	kr 430,-
6	22	60	kr 450,-	kr 480,-
8	22	70	kr 550,-	kr 570,-
8	32	70	kr 630,-	kr 650,-
10	32	70	kr 720,-	kr 750,-
10	42	100	kr 890,-	kr 950,-
10	52	100	kr 980,-	kr 1 000,-
12	32	80	kr 850,-	kr 850,-
12	42	100	kr 1 050,-	kr 1 090,-
12	52	100	kr 1 100,-	kr 1 200,-

## Freser til aluminium AL1A og AL2A

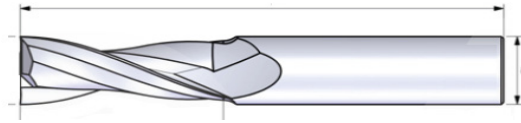
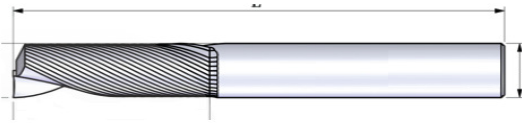

Ø	NL	TL	Tange	Slett Z1
2	6	50	3	kr 190,-
2	8	50	3	kr 220,-
2.5	8	50	3	kr 230,-
2.5	8	60	6	kr 300,-
3	8	50	3	kr 220,-
3	10	60	6	kr 330,-
4	12	50	4	kr 280,-
4	12	60	6	kr 330,-
4	16	60	6	kr 430,-
5	14	50	5	kr 320,-
5	14	60	6	kr 360,-
5	20	60	6	kr 460,-
6	16	60	6	kr 370,-
6	20	60	6	kr 430,-
6	25	60	6	kr 500,-
8	20	80	8	kr 460,-
8	25	100	8	kr 550,-
8	35	100	8	kr 690,-
10	25	100	10	kr 650,-
10	35	100	10	kr 790,-
10	45	100	10	kr 900,-
12	25	100	12	kr 800,-
12	35	100	12	kr 920,-
12	45	100	12	kr 1 050,-
14	35	100	14	kr 1 100,-
14	45	100	14	kr 1 250,-
16	35	100	16	kr 1 290,-
16	45	100	16	kr 1 450,-

Ø	NL	TL	Tange	Slett Z2
3	10	50	3	kr 250,-
3	10	60	6	kr 330,-
4	12	50	4	kr 290,-
4	12	60	6	kr 350,-
4	16	60	6	kr 420,-
5	14	50	5	kr 320,-
5	14	60	6	kr 370,-
5	20	60	6	kr 470,-
6	15	60	6	kr 330,-
6	20	60	6	kr 390,-
6	25	60	6	kr 460,-
8	20	80	8	kr 490,-
8	25	100	8	kr 620,-
8	35	100	8	kr 770,-
10	25	100	10	kr 720,-
10	35	100	10	kr 860,-
10	45	100	10	kr 1 000,-
12	25	100	12	kr 850,-
12	35	100	12	kr 1 000,-
12	45	100	12	kr 1 160,-
14	35	100	14	kr 1 230,-
14	45	100	14	kr 1 420,-
16	35	100	16	kr 1 420,-
16	45	100	16	kr 1 590,-
16	55	110	16	kr 1 790,-
16	65	130	16	kr 2 050,-
20	55	110	20	kr 2 200,-
20	65	130	20	kr 2 500,-

## Bor i diamant kvalitet

### Sentrumsbor med renseskjær med tange 10x20



Ø	NL	TL	RETTNING	kr / stk
5	40	70	H/V	2 300,-
6	40	70	H/V	2 300,-
8	40	70	H/V	2 300,-
10	40	70	H/V	2 350,-
12	40	70	H/V	2 400,-

### Beslag/hengselbor med tange 10x25



Ø	TL	RETTNING	kr / stk
20	70	H/V	4 000,-
25	70	H/V	4 200,-
26	70	H/V	4 200,-
30	70	H/V	4 300,-
35	70	H/V	4 700,-

### Sentrumsbor spiss tupp med tange 10x25



Ø	NL	TL	RETTNING	kr / stk
8	35	70	H/V	2 300,-
10	35	70	H/V	2 400,-
12	35	70	H/V	2 500,-

## Bor til CNC



### Sentrumsbor med tange Ø10x20 HM

Ø	NL	TL	RETTNING	kr / stk
4	43	70	H/V	280,-
5	43	70	H/V	240,-
6	43	70	H/V	250,-
7	43	70	H/V	250,-
8	43	70	H/V	250,-
9	43	70	H/V	280,-
10	43	70	H/V	280,-
11	43	70	H/V	300,-
12	43	70	H/V	300,-
13	43	70	H/V	370,-
14	43	70	H/V	370,-
15	43	70	H/V	390,-
16	43	70	H/V	440,-



### Sentrumsbor for gjennom boring Tange Ø10x25 HM

Ø	NL	TL	RETTNING	kr / stk
3	35	70	H/V	340,-
4	35	70	H/V	430,-
5	35	70	H/V	390,-
6	35	70	H/V	390,-
7	35	70	H/V	430,-
8	35	70	H/V	410,-
9	35	70	H/V	450,-
10	35	70	H/V	450,-
11	35	70	H/V	530,-
12	35	70	H/V	330,-

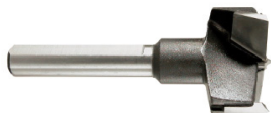

### Beslag/Hengselbor Tange Ø10x38 HM

Ø	TL	RETTNING	kr / stk
15	70	H/V	440,-
16	70	H/V	440,-
20	70	H/V	470,-
25	70	H/V	480,-
26	70	H/V	480,-
30	70	H/V	490,-
35	70	H/V	520,-



### Sentrumsbor High Performance Tange Ø10x30 HM- PTFE

Ø	NL	TL	RETTNING	kr / stk
5	35	70	H/V	310,-
6	35	70	H/V	330,-
8	35	70	H/V	330,-
10	35	70	H/V	350,-
12	35	70	H/V	380,-



### Sentrumsbor High Performance med negativ skjærehode, Tange Ø10x30 HM

Ø	NL	TL	RETTNING	kr / stk
3	35	70	H/V	340,-
4	35	70	H/V	350,-
5	35	70	H/V	390,-
6	35	70	H/V	390,-
8	35	70	H/V	410,-



### Sentrumsbor High Performance m/ negativ skjærehode, Tange Ø10x30 HM-PTFE

Ø	NL	TL	RETTNING	kr / stk
5	35	70	H/V	430,-
6	35	70	H/V	490,-
8	35	70	H/V	550,-



### Beslag/Hengselbor High Performance Tange Ø10x38 HM

Ø	TL	RETTNING	kr / stk
15	70	H/V	570,-
35	70	H/V	1 290,-

Vi leverer spesialbor til de fleste jobber du måtte trenge for å få utført jobben raskt og bra.

Ta kontakt så vi kan hjelpe deg.

Andre dimensjoner og lengder på lager. Be om tilbud.

## SLIPEMATERIELL

Slipemaskiner, slipemateriell, brenn, pusseskiver, polering og slipeskiver

Vi leverer hele sortimentet fra kvalitetsprodusenten Mirka.  
De har et stort utvalg av slipemateriell og utstyr til treindustrien.

Ta kontakt for å ta en gjennomgang av deres behov av pussemateriell,  
eller se [www.vela.no/rekvisita](http://www.vela.no/rekvisita) for nedlastbar katalog.

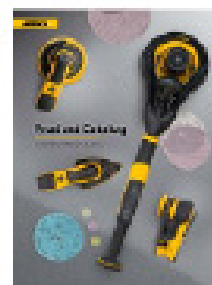

## MASKINER

### Mirka DEROS 650CV 5 Orbit Rondellpusser

Kompakt, ergonomisk og kraftig maskin med børsteløs motor og med direkte strømforsyning.

Teknisk Info:

Pad	150 mm
Hastighet	4 000 - 10 000 o/min
Effekt	350 W
Nettvekt	1 kg

Pris kr 5 950,-



### Mirka PROS Rondellpusser

Trykkluftdrevnen ergonomisk enhånds pussemaskin, 67 hull for optimalt avsug.

Teknisk info:

Pad	150 mm
Hastighet	12 000 o/min
Luftforbruk	485 l/min
Nettvekt (kg)	0,7 kg (ROS), 0,92 kg (PROS)

Pris kr 4 100,-



### Mirka LEROS - S 950 CV 225 mm

Kompakt, ergonomisk maskin med børsteløs motor.

Teknisk Info:

Pad	Ø 225 mm
Hastighet	4 000 - 8 000 o/min
Effekt	350 W
Nettvekt	3,2 kg
Lengde	88 cm

Pris kr 12 950,-



### Mirka DEOS Delta 663CV 3 mm Orbit

Kompakt, ergonomisk maskin med børsteløs motor.

Teknisk Info:

Pad	100 x 152 x 152 mm
Hastighet	5 000 - 10 000 o/min
Effekt	250 W
Nettvekt	0,97 kg

Pris kr 5 900,-



### Mirka DEOS 343CV 5 3 mm Orbit

Kompakt, ergonomisk maskin med børsteløs motor.

Teknisk Info:

Pad	75 x 100 mm
Hastighet	5 000 - 10 000 o/min
Effekt	250 W
Nettvekt	0,97kg

Pris kr 5 900,-



Se Mirka katalogen for andre maskiner.



## MASKINER

### Mirka PBS 10 NV 10 x 330 mm Non Vacuum

Trykkluftdrevnen maskin som kan vinkles.

Pris kr 2 550,-



### Mirka PBS 13 NV 13 x 457 mm Non Vacuum

Trykkluftdrevnen maskin som kan vinkles.

Pris kr 2 850,-

### Mirka El ledning

El ledning 4,3 meter

El ledning 6,5 meter

El ledning 10,5 meter

Pris kr 450,-

Pris kr 560,-

Pris kr 705,-



### Mirka støvsugerslange og med El ledning

Diameter slange 27/32 mm med adapter.

Slangelengde 4 meter

Slangelengde 6 meter

Slangelengde 10 meter

Pris kr 1 050,-

Pris kr 1 400,-

Pris kr 2 650,-

Slangelengde med El ledning 4 meter

Slangelengde med El ledning 6 meter

Slangelengde med El ledning 10 meter

Pris kr 2 650,-

Pris kr 3 250,-

Pris kr 4 250,-



### Mirka støvsuger

#### Teknisk info: modell 1025 L

Beholder 25 L

Luftforbruk 3600 l/min

Vakuüm 210 mbar

Kabellengde 5 m

Effekt 1000 W

Dimensjoner 375x395x530 mm

Nettvekt 8 kg

Pris kr 3 700,-



#### Teknisk info: modell 1230 L PC

Beholder 30 L

Luftforbruk 4500 l/min

Vakuüm 250 mbar

Kabellengde 7,5 m

Effekt 1200 W

Dimensjoner 560x380x560 mm

Nettvekt 14,5 kg

Pris kr 5 990,-



Se Mirka katalogen for andre maskiner.

## Slipemateriell

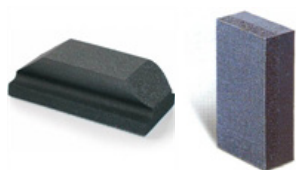

### Pussekloss med borrelås

70x125 mm.

**Ensidig:** ( med fingergrep )

**Tosidig:** ( Med en hard og en myk side )

Pris stk kr

140,-

185,-



### Pussekloss med borrelås og avslug

70x125 mm 13 hull for effektivt avslug

70x198 mm 22 hull for effektivt avslug

Ergonomisk utførelse

Pris stk kr

590,-

680,-



### Mirka støvsugerslange

Diameter slange 20 mm med adapter.

Slangelengde 4 meter

Slangelengde 6 meter

Pris stk kr

200,-

250,-



### Q Silver pusseark med borrelås

70x125 mm Korning fra 80-320 pakning a 100 stk

70x198 mm Korning fra 80-320 pakning a 100 stk

Pris stk kr

4,00,-

4,76,-



### Abranet pusseark med borrelås

Spesiell type slipenett for bedre avslug og lengre standtid.

70x125mm, Korning 80-400, pakning a 50 stk

70x198mm, Korning 80-400, pakning a 50 stk

Pris stk fra

kr 8,50,-

kr 11,26,-



### Gold multifit rondeller med borrelås

Ø150 mm, leveres også i Ø 125 mm.

Ø 150 mm Korning: 40- 800, pakning a 50 - 100 stk

Pris stk fra

kr 7,00,-



### Autonet rondeller med borrelås

Spesiell type slipenett som gir bedre avslug og lengre holdbarhet.

Korning: 80-800, Ø150 mm, pakning av 50stk

Pris stk fra

kr 8,53,-



### Abranet rondeller med borrelås

Spesiell type slipenett som gir bedre avslug og lengre holdbarhet.

Korning: 80-1000, Ø150 mm, pakning a 50 stk

Pris stk fra

kr 13,-

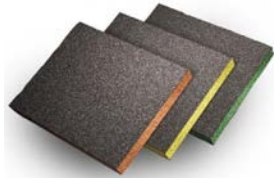

**Pussesvamp** 120x97x12 mm  
Korning 80, 100, 150, 180 og 220  
Pris ved uttak av Kartong med 250 stk

Pris stk kr  
**12,00,-**  
**8,50,-**



**Vinklet pussekloss 4 sidig**  
125x85x25 mm leveres i korning 46, 80 og 120  
**Pussekloss 4 sidig**  
96x68x26 mm  
Korninger 60 orange, 100 gul, 180 grønn 10 stk pr eske

Pris stk kr  
**20,00,-**  
**11,00,-**



**Goldflex Soft, 115 x 125 mm**  
Fleksibel håndslipepapir med skumgummi bakside.  
80-120k inneholder 150 stk pusseark pr rull  
150-1000k inneholder 150 stk pusseark pr rull

Pris stk kr  
**715,-**



**Abranet Rull**  
Abranett rull er et slipepapir av stålnett som har lang standtid og gir et godt resultat.  
75 mm x 10 m  
93 mm x 10 m  
11 5mm x 10 m

Pris stk fra  
kr **572,-**  
kr **755,-**  
kr **924,-**



**Papir på rull**  
Leverer i forskjellige korninger, bredder og lengder.  
Ta kontakt for tilbud på papir som passer deres jobb og behov, så jobben blir lett.

**PPF.**



**Abranet Max smalbånd**  
Dette båndet har opp til 30% lengere standtid og kan brukes i begge retninger. Det avgir minimal varme og gir et pent resultat uten brennemerker.  
Min. bestilling fra 10 stk.

**PPF.**



**Smalbånd**  
Vi leverer forskjellige typer smalbånd til forskjellige typer pussejobber, med duk eller papirrygg.  
Min. bestilling fra 10 stk.

**PPF.**

# MIRKA® Abrasives for wood Reference Guide

## Bredbånd

Vi leverer bredbånd i høy kvalitet til forskjellige pussejobber.

Mirka produserer flere typer pussebånd spesielt egnet til de forskjellige tresortene.

De forskjellige typene er beskrevet i skjemaet under.

Vi lagerfører et utvalg av bredbånd, be om tilbud.



SPILEMATERIELL



## MIRKA BELT RANGE



HEAVY SANDING/ CALIBRATION	SURFACE SANDING				INTERMEDIATE AND TOP COAT SANDING						PROFILE SANDING			
	HAND HELD (SINGLE PASS)		BOLT AND NUT		SPT AND HBS/WOOD		REF. /REF		INTERMEDIATE AND TOP COAT				FLAT PROFILE	CONTOUR PROFILE
	INTERMEDIATE AND TOP COAT		INTERMEDIATE AND TOP COAT		INTERMEDIATE AND TOP COAT		INTERMEDIATE AND TOP COAT		INTERMEDIATE AND TOP COAT		INTERMEDIATE AND TOP COAT			
<p><b>HOPE 50</b> P50-P60 Polymers GDB Lacking</p> <p><b>P500-P300</b> Kevlar normal bush sanding Aluminum oxide Sandpaper</p>	<p><b>APOLLO</b> Jaktstøt P30-P50 Aluminum Oxide and E-tape backing A light weight flexible flexible flexible</p>	<p><b>ULTRAFLEX</b> P60-P100 Aluminum Oxide and E-tape backing A light weight flexible flexible flexible</p>	<p><b>ARISTO</b> Arbetsbånd P40-P60-P200, P120 Aluminum Oxide and E-tape backing Aluminum Oxide Open</p>	<p><b>200 OPEN</b> P60-P100 Polyester E-tape backing Aluminum Oxide Open</p>	<p><b>REFLEX</b> P60-P100 Aluminum Oxide E-tape backing Aluminum Oxide Sand paper</p>	<p><b>REF. /REF</b> P60-P100 Aluminum Oxide E-tape backing Aluminum Oxide Sand paper</p>	<p><b>200 OPEN</b> Sanding P50-P100 Polyester E-tape backing Aluminum Oxide Sand paper</p>	<p><b>200 OPEN</b> Sanding P50-P100 Polyester E-tape backing Aluminum Oxide Sand paper</p>	<p><b>200 OPEN</b> Sanding P50-P100 Polyester E-tape backing Aluminum Oxide Sand paper</p>	<p><b>200 OPEN</b> Sanding P50-P100 Polyester E-tape backing Aluminum Oxide Sand paper</p>	<p><b>200 OPEN</b> Sanding P50-P100 Polyester E-tape backing Aluminum Oxide Sand paper</p>	<p><b>200 OPEN</b> Sanding P50-P100 Polyester E-tape backing Aluminum Oxide Sand paper</p>	<p><b>200 OPEN</b> Sanding P50-P100 Polyester E-tape backing Aluminum Oxide Sand paper</p>	<p><b>200 OPEN</b> Sanding P50-P100 Polyester E-tape backing Aluminum Oxide Sand paper</p>



## FLEX TRIM SLIPEMATERIELL

Vela leverer produkter fra Flex Trim som er en ledende produsent av fladder og slipebørster.

Ta kontakt for prospekt og tilbud.



## Pussehylse



Til bordfres med 30mm spindel. Benytter pussepapir på rull.

Til 80 mm papir  
Ø 45 x 100 mm  
Ø 60 x 100 mm  
Ø 80 x 100 mm

Pris kr  
2 500,-  
2 900,-  
3 900,-

Til 110 mm papir  
Ø 45 x 130 mm  
Ø 60 x 130 mm  
Ø 80 x 130 mm  
Ø 120 x 130 mm

P.P.F



## Pussehylser

Leveres i div diameter og lengder.  
Vi har flere typer på lager.

Ta kontakt for lagerstatus og priser.

P.P.F



## Pussesett BS 10 P

Pussehode kan vinkles, borrelås innfestning på pussepapir.  
Fin til pussing i dreiebenk.

Pusseputer 2 x 50 mm og 2 x 75 mm, 4 x quick change  
adaptere, Fastnøkkel

Pris 950,-



## Grafittbånd

Til pussesko på bredbåndspusser/pusseflater.  
på kantpusser og langbåndspusser.

150 mm bredde  
200 mm bredde

Andre bredder på forespørsel.

Pris pr m  
kr 290,-  
kr 370,-

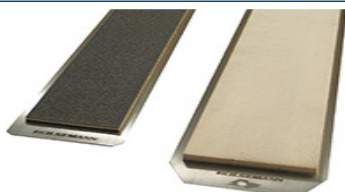

## Filt

Til pussesko/pusseflater.

Forskjellige typer og dimensjoner på forespørsel.

P.P.F



## Rensestav

Praktisk stav som renser pussebånd  
og gir økt holdbarhet på papiret.

50x50x300mm  
40x40x150mm

Pris kr  
400,-  
250,-

## Brennskiver for MDF

Brukes til å oppnå en brenneeffekt som gjør at voksen i MDF trekkes ut, så en får en mett kant før lakkering



Brennskiven benyttes på en bordfres eller en spindel med maks 1500 o/min. Skivene kan med enkelhet profileres til ønskelig profil.

Diameter	Bredde	Boring	Korning	Pris
Ø150 mm	20 mm	30 mm	240	745,-
Ø150 mm	20 mm	30 mm	280	745,-
Ø150 mm	30 mm	30 mm	240	1 070,-
Ø150 mm	30 mm	30 mm	280	1 070,-
Ø150 mm	50 mm	30 mm	240	1 820,-
Ø150 mm	50 mm	30 mm	280	1 820,-
Ø200 mm	30 mm	76 mm	180	1 170,-
Ø200 mm	50 mm	76 mm	180	1 820,-
Ø200 mm	100 mm	76 mm	180	3 450,-
Ø200 mm	100 mm	76 mm	220	3 450,-

Andre bredder og korninger leveres på forespørsel.

## Pusseskiver

For å pusse profiler på lister og lignende. Profilen kopieres enkelt ved å ta et stykke av profilert emne og skjære spor på tvers for så å forme skiven. Leveres til alle typer treverk.

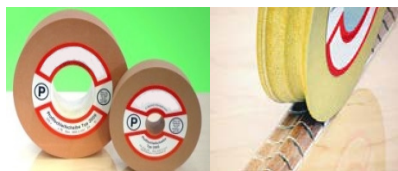

Dimensjoner	Pris pr cm bredde
Ø150 x 30 mm, maks 3000 o/min	kr 550,-
Ø200 x 76 mm, maks 1500 o/min	kr 550,-
Adapter 76- 20-30-40 mm	Pris pr par 590,-

## Filtskive, polering og slipepasta



Diameter: Ø150 mm  
Tykkelse: 12,7 mm  
Boring: 15 mm

Pris kr 320,-

Diameter: Ø125 mm  
Tykkelse: 21 mm  
Boring: 15 mm

Pris kr 320,-



Grønn 500 Gram, for første trinns polering av myke metaller og sluttpolering av harde metaller. Egnert for bruk på messing, kobber, aluminium og stål, inkludert rustfritt stål.



Lilla for sluttpolering av plast og de fleste metaller. Slipepastaen kan brukes til jern, stål, plast, kobber samt de fleste andre metaller. Etterlater en fløyelsmyk, skinnende overflate. Påføring i lav og hyppig mengde. For best resultat, bruk poleringsvoksen med en løs klutskive og filtpolerskive.

Pris 200,- pr stk

## Slipeskiver og tilbehør til verktøyslipe maskiner

Vi lagerfører diverse slipeskiver til benkesliper, sagbladsliper, båndsliper, universalsliper, profilsliper og rettsliper. Vi har stein, bornitrid og diamantskiver. Vi fører også diamant avretter og diamant tupper for forming av skivene. Ta kontakt for priser på det som måtte passe til deres maskiner og formål.

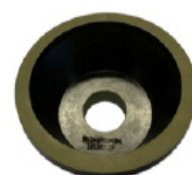
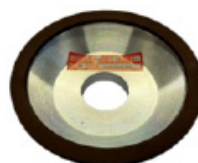

# FORBRUKSMATERIELL

Smøremiddel, kjemikalier, filter

## Ultralydvasker for verktøy og deler.

Ultralydvasker er den mest effektive og skånsomme form for rengjøring av verktøy og deler.

Maskinene leveres i rustfritt stål, varme og er tidsstyrt.  
Leveres i størrelsene : 10, 15, 30, 38 og 53 liters beholder  
og leveres i 28 og 40 khz.

Ta kontakt for prospekt og pris på ønskelig modell.

Vi leverer renseveske til fleste typer matrialer

### Middel til ultralydvaskere T-43 KS Ultra

#### Renseveske



1 L pris kr 200,-  
5 L pris kr 890,-  
25 L pris kr 3450,-



## Syntec

Silikonfri antiheftmiddel.

Sprayeres på maskiner og utstyr for å forhindre at maling, lakk og lim fester seg.

BRUKSOMRÅDE: lakkvegger, sprøytekabinett, lakkutstyr, limpresse, ol.

Sprayboks 500ml      Pris kr 590,- pr boks  
ved kjøp av 12 stk    Pris kr 490,- pr boks



## Blasolube 301

400g

Fett til hydrolager / støttelager

Pris kr 260,-



## Molykote Multilube EP - 2

400g

Lineærfett til Leadermac

Pris kr 290,-

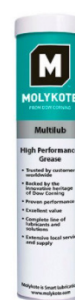

## Kvæfjerner

Konsentrat

For vasking og rensing av verktøy  
Blandes 1:10-20

Obs! må ikke benyttes på  
aluminium

1 Liter            Pris kr 260,-  
5 Liter            Pris kr 700,-



## Glidemiddel

Silikonfri, til bruk på avretter,  
tykkelseshøvel,  
moulding med mer

1 Liter            Pris kr 170,-  
5 Liter            Pris kr 550,-  
25 Liter          Pris kr 1 750,-



## SMØREMIDDEL

### Homag Høytemperatur fett

400g

-40°C - +230°C

Best. nr: 4-017-02-0052

Pris kr 1 550,-



### Homag Hydraulikkolje

1L

Best. nr: 2-039-01-0040

Pris kr 330,-



### Homag Hvit fett

400g

Spesialfett til lager og føringer

Best. nr: 4-017-02-0035

Pris kr 970,-



### Homag Girolje

1L

Til sentralsmøring

Best. nr: 2-039-01-0060

Pris kr 460,-



### Homag Fett

1kg

Til sentralsmøring

Best. nr: 4-017-02-0040

Pris kr 1 200,-



### Homag Tåkeolje

1L

Best. nr: 2-001-95-0541

Pris kr 350,-



### Homag Smøremiddel

300ml

Korrosjonsbeskyttelse til føringer og verktøyholdere

Best. nr: 4-017-01-0009

Pris kr 550,-



### Homag Frostvæske

1L og 5L

1,5 L Best. Nr: 4-017-02-0045

Pris kr 550,-

5 L Best. Nr: 4-017-02-0070

Pris kr 1 350,-



### Molykote

400g

Longterm 2 plus

Best. nr: 4-017-02-0007

Pris kr 430,-



### Release Agent RIEPE- NFLY

Antiheftmiddel til kantlistere  
500 ml

Pris kr 370,-





**Jowat**  
Industrilim



Vela as er forhandler av Jowat industrilim og lagerfører de mest brukte limtyper som blir brukt i Treindustrien.

Ta kontakt for prospekt og priser på lim til deres produksjon.

Distributør program



## Industrilim för trä- och möbelindustrin

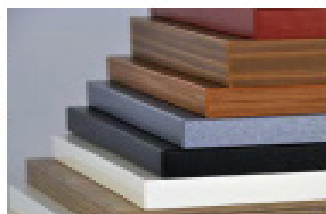
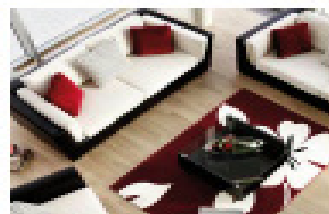

Jowat limprogram för applikationer inom  
trä- och möbelindustrin:

- Generellt trälim
- Planlimning
- Kantlist

**Jowat**  
Industrilim



Vela as er forhandler av Riepe sine produkter og lagerfører de mest brukte produktene som blir brukt i Treindustrien.

Ta kontakt for prospekt og priser på lim til deres produksjon.



Spraying systems and chemical products  
for the woodworking industry



Edge processing to  
Finish Quality

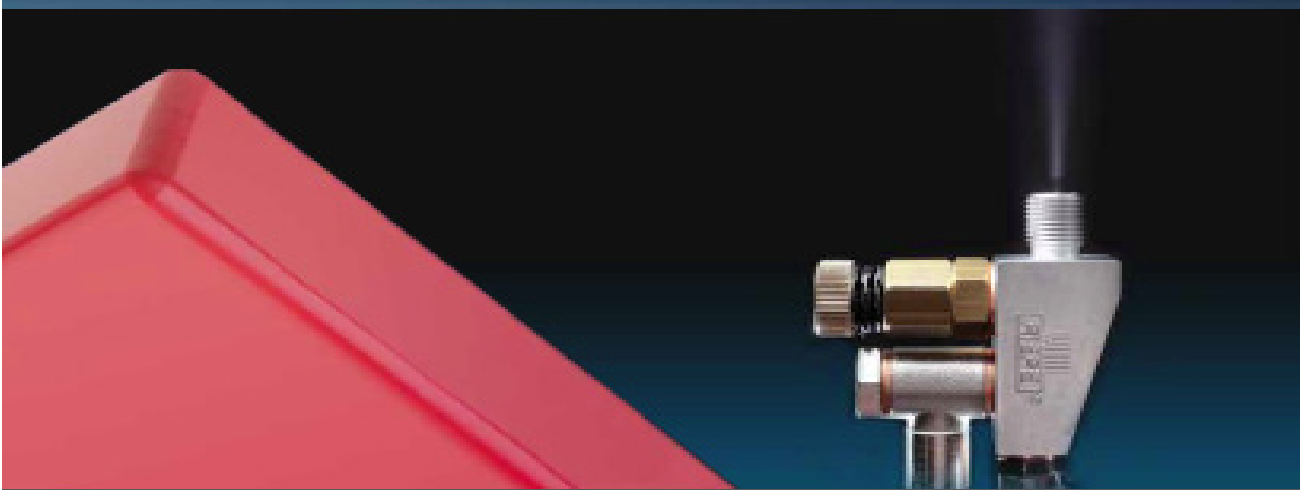
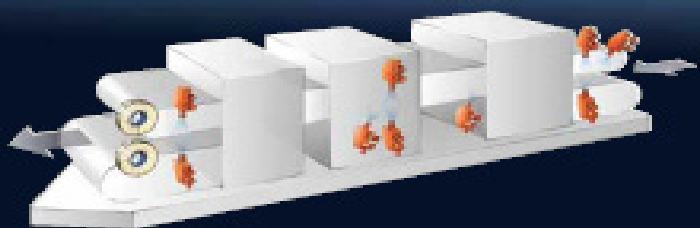

FORBRUKS-  
MATERIELL

## FORBRUKSMATERIELL



### Returfilter oppbygning i glassfiber

		Pris kr
G4:	592 x 592 x 635 mm, 6 poser	790,-
M5:	592 x 592 x 525 mm, 8 poser	1 000,-
M5:	592 x 592 x 525 mm, 10 poser	1 050,-
F7:	592 x 592 x 525 mm, 8 poser	1 100,-
F7:	592 x 592 x 525 mm, 10 poser	1 190,-

Vi kan levere filter med dybdemål på 360, 525 og 635 mm og flere eller færre antall poser, samt andre størrelser.



### Ramme til montering av returfilter

600 x 600 mm

Pris kr  
1 050,-



### Lakkfilter Andrea / Binks

Høyde 900 mm  
Lengde 9,2 meter

Pris kr  
1 400,-



### Lakkfilter

Til lakkvegg SF 01, 02 og 03

G3:	392x494x47mm Panelfilter	Pris kr
G4:	392x494x47mm Panelfilter	400,-
F5:	392x392x47mm Superpleat	420,-
		520,-

Pris kr  
400,-  
420,-  
520,-

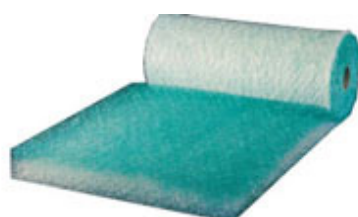

### Paintstop

LSF 50S

1 x 25 meter, 50mm tørr	Pris kr
2 x 25 meter, 50mm tørr	1 800,-
	3 950,-

Pris kr  
1 800,-  
3 950,-

Andre filter og størrelser på forespørsel



### Plastsekker til flisavsug

Flissekker i slitesterk plast.

Maks  $\varnothing$  637 mm x 1200 mm

15 % rabatt ved kjøp av kartong (100stk)

Maks  $\varnothing$  495 mm x 1300 mm rull med 10 stk

Pris stk  
kr 19,-

Pris rull  
kr 105,-



### Filterposer til transportable flisavsug

Toppfilter og bunn pose/ flissekk.

EP790 / K 90 -  $\varnothing$ 350 mm

EP701 / K 101 -  $\varnothing$ 500 mm

EP702 / K 102 -  $\varnothing$ 560 mm

EP703 / K 103 -  $\varnothing$ 600 mm

EP705 / K105 -  $\varnothing$ 680 mm

Prisene er pr pose

Pris kr  
350,-  
490,-  
670,-  
800,-  
950,-



### Mikrofilter til transportable flisavsug

Håndtak for rensesfunksjon inne i filteret.

Diameter  $\varnothing$  495 mm og høyde 690 mm

Pris kr  
2 300,-



### Filterposer til flisavsug

Kan leveres i kvaliteter som bomull, polyester og pp.  
Med standard eller antistatisk utførelse.

Pris og type på forespørsel

P.P.F

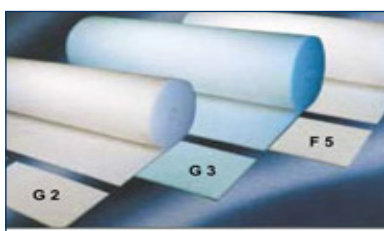

### Filterduk

Til flere formål.

Pris og type på forespørsel

P.P.F



### Innsatsfilter til lakk/maling

Leveres i flere dimensjoner og typer.

Pris og type på forespørsel

P.P.F



### UV rør

Leveres i flere dimensjoner og typer.

NIR — halogen, IRS — short wave, IRM — medium wave,  
IRL — long wave, UV — mercury, UV — gallium, UV — iron

Pris og type på forespørsel

P.P.F

# FLISAVSUG OG TILBEHØR

Mindre, mellomstore og store flisavsug,  
flisslanger og utstyr til flisavsug



**Vi leverer komplette løsninger med filter, rørgater og deler.**



## FLISAVSUG

Ejektorfilter som er ex -godkjent.

Med automatisk eller manuel filterrensning, brannslukker.



**LS-1000E**  
Kapasitet 7500 m<sup>3</sup>/t



**LS-750E**  
Kapasitet 6400 m<sup>3</sup>/t



**LS-500E**  
Kapasitet 4500 m<sup>3</sup>/t

Be om pris på ønsket størrelse

## Transportable flisavsug

Solide flisavsug med vifteblader i stål.

- EP støvsuger -183m<sup>3</sup>/t –1200w
- EP790 / UFO90 1100 m<sup>3</sup>/t – 0,75 hk
- EP FM 300 B Mikrofilter 2530m<sup>3</sup>/t – 2 hk
- EP FM 300 S Mikrofilter 3900m<sup>3</sup>/t – 3 hk
- FM 300 1 pose 2530m<sup>3</sup>/t – 3 hk
- FM 300 S 2 poser 3900 0m<sup>3</sup>/t – 4 hk
- FM 350 3 poser 4560 0m<sup>3</sup>/t – 5 hk
- EP701A / UFO101D 2700 m<sup>3</sup>/t – 2 hk
- FM 350 CA 1350 m<sup>3</sup>/t – 3 hk syklofilter
- EP702A / UFO102A 2920 m<sup>3</sup>/t – 3 hk
- EP703A / UFO103A 3620 m<sup>3</sup>/t – 5 hk
- EP 4 poser 6800 m<sup>3</sup>/t – 7 hk
- EP705 B / UFO 105 B 2 poser 7000 m<sup>3</sup>/t – 7,5 hk
- EP704 DS 4 poser 8665 m<sup>3</sup>/t – 10 hk

Be om pris på ønsket størrelse.





## Flisslanger

Målene er oppgitt i innvendig diameter og i mm  
Alle flisslanger er antistatiske og flammehemmende

**Spesialslange til CNC**  
Leveres i 6 og 12 m

**PUR**  
**0,4 mm tykk 301AS**

Diameter	Pris pr m
Ø38	145,-
Ø40	145,-
Ø45	145,-
Ø50	155,-
Ø60	155,-
Ø65	160,-
Ø70	160,-
Ø75	165,-
Ø80	180,-
Ø90	180,-
Ø100	185,-
Ø110	200,-
Ø115	210,-
Ø120	210,-
Ø125	215,-
Ø130	200,-
Ø140	230,-
Ø150	245,-
Ø160	255,-
Ø165	260,-
Ø180	300,-
Ø200	325,-
Ø225	365,-
Ø250	375,-
Ø254	400,-
Ø280	430,-
Ø300	470,-
Ø305	480,-
Ø315	500,-
Ø350	520,-
Ø356	560,-
Ø400	620,-
Ø450	700,-
Ø500	770,-

**PUR**  
**0,4 mm tykk 531AS**

Diameter	Pris pr m
Ø50	205,-
Ø60	210,-
Ø65	215,-
Ø70	225,-
Ø75	230,-
Ø80	240,-
Ø90	255,-
Ø100	285,-
Ø110	290,-
Ø115	310,-
Ø120	310,-
Ø125	340,-
Ø130	325,-
Ø140	335,-
Ø150	360,-
Ø160	380,-
Ø180	430,-
Ø200	480,-
Ø250	580,-
Ø280	650,-
Ø300	740,-
Ø315	800,-
Ø350	870,-
Ø400	990,-

**PUR**  
**0,6 mm tykk 532SE**

Diameter	Pris pr m
Ø40	205,-
Ø45	210,-
Ø50	210,-
Ø55	215,-
Ø60	215,-
Ø65	220,-
Ø70	230,-
Ø75	240,-
Ø80	245,-
Ø90	300,-
Ø100	305,-
Ø110	325,-
Ø120	345,-
Ø125	365,-
Ø130	385,-
Ø140	390,-
Ø150	455,-
Ø160	460,-
Ø180	510,-
Ø200	590,-
Ø225	660,-
Ø250	720,-
Ø280	830,-
Ø300	890,-
Ø315	930,-
Ø350	1 050,-
Ø400	1 180,-

Diameter	Pris pr m
Ø200	800,-
Ø250	960,-
Ø300	1 380,-

**PUR**  
**0,8 mm tykk 533SEAS**

Diameter	Pris pr m
Ø40	215,-
Ø45	220,-
Ø50	230,-
Ø60	240,-
Ø65	245,-
Ø70	260,-
Ø75	270,-
Ø80	280,-
Ø90	320,-
Ø100	340,-
Ø110	360,-
Ø120	390,-
Ø125	410,-
Ø130	440,-
Ø140	445,-
Ø150	480,-
Ø160	520,-
Ø170	550,-
Ø180	570,-
Ø200	630,-
Ø225	750,-
Ø250	800,-
Ø280	950,-
Ø300	1 020,-
Ø315	1 070,-
Ø325	1 100,-
Ø350	1 200,-
Ø400	1 350,-

Alle flisslanger er antistatiske og flammehemmende





### Flisvifte til lettere jobber

Komplett med bryter, motor, viftehus og vifteblader i stål.

- EP 701 2 hk - 1-3 fas
- EP 702 3 hk - 1-3 fas
- EP 703 5 hk - 3 fas
- EP 705 7,5 hk - 3 fas

**Pris kr**  
7 500,-  
8 900,-  
12 900,-  
26 900,-

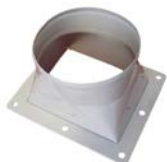

### Overgang fra firkantet til rund

Passer til flisvifter med 2, 3 og 5 hk.

- Ø120 - 180 x 220 mm plast
- Ø150 - 190 x 220 mm stål
- Ø200 - 210 x 240 mm stål

**Pris kr**  
390,-  
690,-  
790,-



### Flisvifte til mellomstore jobber

Komplett med motor, viftehus og vifteblader i stål.

- 7,5 hk - 3 fas
- 10 hk - 3 fas
- Andre størrelser på forespørsel

**Pris kr**  
32 500,-  
35 500,-



### Sykloner

Europac sykklon med beholder til 1,5 - 3 hk vifte/avsug

- AC 500 til ca 1500 m<sup>3</sup>/t ved 1000 pa
- AC 600 til ca 2300 m<sup>3</sup>/t ved 1000 pa
- AC 700 til ca 3200 m<sup>3</sup>/t ved 1000 pa
- AC 850 til ca 4300 m<sup>3</sup>/t ved 1000 pa
- AC 1000 til ca 6800 m<sup>3</sup>/t ved 1000 pa
- AC 1300 til ca 11000 m<sup>3</sup>/t ved 1000 pa
- AC 1600 til ca 16000 m<sup>3</sup>/t ved 1000 pa

**Pris kr**  
4 900,-  
P.P.F  
P.P.F  
P.P.F  
P.P.F  
P.P.F  
P.P.F  
P.P.F



### Universal overgang

Fra/til: 1", 2", 2,5", 3", 4" 5" og 6"

**Pris kr**  
230,-



### Spjeld

- Spjeld 100 mm
- Spjeld 125 mm

**Pris kr**  
120,-  
150,-



### Gren/ Y

- Gren/Y 100 mm
- Gren/Y 125 mm

**Pris kr**  
190,-  
240,-



### Avsugskasse til maskin og flis

Mål: L 600 x B 140 x D 45 mm  
med 1 x Ø 100 mm tilkobling

**Pris kr**  
260,-

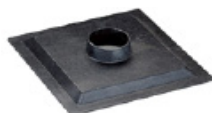

### Avsugskasse til maskin og flis

Mål: L 358 x B 358 x D 23 mm  
med 1 x Ø 100 mm tilkobling

**Pris kr**  
300,-





### Støvsuger til flisavsug

Støvsuger til å montere på flisavsugsslange Ø100 mm

Pris kr  
990,-



### Avsugspunkt på stativ

Avsug til arbeidsbenk, pussemaskin og dreiebenk  
Med høydejustering og tiltbart hode

Mål på avsugskassen: 310 x 30 mm  
Høyde: 750 – 1200 mm  
Avsugsstuss: 100 mm

Pris kr  
950,-

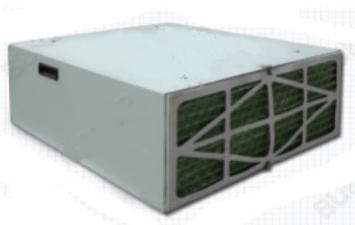

### Luftrenser til å henge i tak og transportabel

#### Luftkapasitet på : Modell TA 15

Low 590 m3/t Medium: 680 m3/t High:765 m3/t  
Motor 1/8 hk, 230v, 50hz, 1 fas  
Pakkedimensjon: 570 x 491x 320 mm  
Nettvekt/bruttovekt: 18kg / 20Kg

Pris kr  
3 900,-

#### Filter

Filter 5 micron (fin)  
Filter 1 micron (grov)

350,-

450,-



#### Luftkapasitet på: Modell TA 25

Low 945 m3/t Medium: 1193 m3/t High:1775 m3/t  
Motor 1/5 hk, 230v, 50hz, 1 fas  
Pakkedimensjon: 830 x 680x 310 mm  
Nettvekt/bruttovekt: 25kg / 29Kg

Pris kr  
5 900,-

#### Filter

Filter 5 micron (fin)  
Filter 1 micron (grov)

400,-

500,-

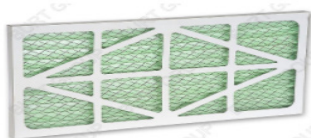

#### Luftkapasitet på: Modell TA 28

Low 2520 m3/High:3360 m3/t  
Motor 1 hk, 230v, 50hz, 1 fas  
Pakkedimensjon: 980 x 730x 800 mm  
Nettvekt/bruttovekt: 58kg / 66Kg

Pris kr  
9 900,-

#### Filter

Filter 5 micron (fin)  
Filter 1 micron (grov)

500,-

2 250,-



### Pusebord

Med betjeningspanel til luft tilkobling 6-8 bar og el.

Leveres i lengder og bredder :

L =1670 x B = 1000 x H = 750-1050 mm

L =2450 x B = 1000 x H = 750-1050 mm

L =2950 x B = 1000 x H = 750-1050 mm

PPF.

# MASKINUTSTYR OG HANDLING

Mateutstyr, transportutstyr og diverse tilbehør.



MASKINUTSTYR

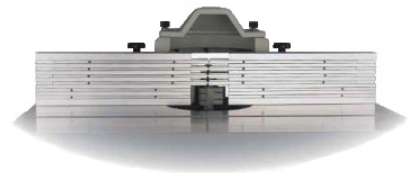
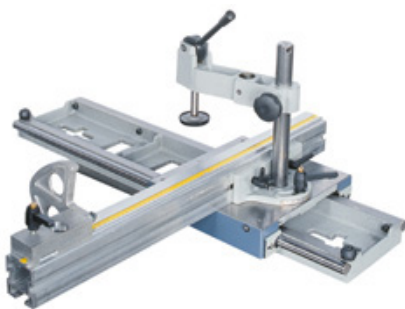

## MATEUTSTYR



### Mateapparat til bordfres o.l

SK-M3 - 0,25hk, 1 fas.3 hjul, variabel hastighet  
 AP-32 - 0,25hk, 1 fas.3 hjul, 4 hastigheter  
 AP-34 - 1hk, 3 fas, 230/400 V.3 hjul, 4 hastigheter.  
 AP-38 - 1hk, 3 fas, 230/400 V.3 hjul, 8 hastigheter.  
 DC-30 - 0,65hk, 3 fas,230/400 V.3 hjul, variabel hastighet  
 AP-40 - 1hk, 3 fas, 230/400 V.3 hjul, 4 hastigheter.  
 UA- 48 -1hk, 3 fas 230 V. 4 hjul, 8 hastigheter.

Pris kr  
 5 900,-  
 8 900,-  
 12 900,-  
 15 500,-  
 17 500,-  
 16 500,-  
 11 900,-



### Mateapparat til båndsg og kløvsag

#### Mateapparat AF - 06

Antall hjul: 2 i høyden  
 Matehastighet : 0-12 m/min  
 0,12 hk 230V - 1 fas

Pris kr

9 500,-

#### Mateapparat AF - 19 med mothold

Antall hjul: 2 i høyden  
 Matehastighet : 1/2/3,5/4/6/7/7,5/12/15 m/min  
 0,5 hk 230V - 3 fas

31 900,-

#### Mateapparat AF - 19 N med mothold og luftstyrt

Antall hjul: 2 i høyden  
 Matehastighet : 1/2/3,5/4/6/7/7,5/12/15 m/min  
 0,5 hk 230V - 3 fas

39 900,-



### Matehjul til Mateapparat

80x30mm, Ø22mm  
 120x60mm, Ø35mm

Pris kr

250,-  
 350,-

Gummibelagt med 2 skruehull  
 Passer til de fleste mateapparat



### Matehjul Gummibelagte

Matehjul til moulding. Passer til Leadermac, Weinig , ol  
 140 x 10mm, Ø35mm Skrudde  
 140 x 25mm, Ø35mm Skrudde  
 140 x 25 Ø35mm m/kilespor  
 140 x 40 Ø35mm m/kilespor  
 140 x 50 Ø35mm m/kilespor

Pris kr

1 200,-  
 1 100,-  
 700,-  
 900,-  
 800,-



### Matehjul i stål

Skrudde 3/6 hull og kilespor. Passer til Leadermac, Weinig  
 140x10mm, Ø35mm Skrudde  
 140x25,4mm, Ø35mm Skrudde  
 140x50mm, Ø35mm m/kilespor  
 140x50mm, Ø35mm m/kilespor til vått virke

Pris kr

1 450,-  
 1 550,-  
 1 500,-  
 1 500,-

Andre dimensjoner og typer på forespørsel. Be om tilbud ved kjøp av et større antall.

## TRANSPORTUTSYR



### Rett rullestøtte og kuler med fotpedal

Rulle dim.    Ø 50 x 410 mm  
Rulle kuler    5 stk  
Høyde         690-1020 mm  
Pakke dim.    740 x 230x 210 mm  
Nettovekt     6,3/6,5 kg

Pris kr  
990,-



### Rullebane med rullekuler

Lengde.        1630 mm  
Bredde.        490 mm  
Rulle kuler     9 x 8 stk  
Høyde         650-1100 mm  
Maks belastning 400 kg

Pris kr  
4 200,-

## Rullebaner



Bredde på ruller/ bane	Lengde	Høyde	Maks vekt	Pris kr
400 / 470 mm	1680 mm	650-1100 mm	200 kg	3 600,-
360 / 430 mm	2030 mm	580-1030 mm	200 kg	3 900,-
300 / 400 mm	3000 mm	830-900 mm	200 kg	8 900,-
300 / 400 mm	4000 mm	800-900 mm	200 kg	11 900,-
600 / 700 mm	4000 mm	830-900 mm	200 kg	13 900,-

## Anlegg, stoppere og målebånd til rullebaner

EP-A - stopper



EP-B - stopper



SA - stopper



YFC - stopper



	Pris kr
Anlegg 3 m EP-A og B	2 200,-
Anlegg 4 m EP-A og B	2 900,-
Stopper EP-A	900,-
Stopper EP-B	700,-
Anlegg 3 m SA	2 900,-
Anlegg 4 m SA	3 900,-
Stopper SA med vippe funksjon	590,-
Anlegg 4 m YFC	4 600,-
Stopper YFC med innklem og stopp	900,-
Målebånd selvklebende 1 m H	180,-
Målebånd selvklebende 2 m H	250,-
Målebånd selvklebende 3 m H	300,-
Målebånd selvklebende 5 m H	350,-
Målebånd selvklebende 10 m H	600,-
Målebånd selvklebende 1 m V	210,-
Målebånd selvklebende 2 m V	270,-
Målebånd selvklebende 5 m V	450,-
Målebånd selvklebende 10 m V	630,-

## DIVERSE HANDLING



### Transportbaner.

Leveres i bredder 150/200/300/450/600/800 mm  
Leveres i ønskelige lengder

Pris kr  
PPF.



### Transportbaner.

Leveres med medbringere for stigning.  
Leveres i bredder 130 og 200 mm  
Leveres i ønskelige lengder pr meter 2-7 meter

Pris kr  
PPF.



### Transportbaner.

Leveres med medbringere for stigning.  
Leveres i bredder 365/515/665/815/1015/1215 mm  
Lengder etter ønske

Pris kr  
PPF.



### Løftebord

Vi leverer  
løftebord i forskjellige størrelser og vektklasser.  
1000 - 4000 kg i 1300x 820mm - 2500 x 1000mm  
Ta kontakt for tilbud på det dere måtte trenge

PPF.



### Løftebord 4 - 6 tonn

2500 x 1000 mm 450 - 1500 mm Maks 4000 kg  
3500 x 1200 mm 450 - 1500 mm Maks 4000 kg  
4000 x 1500 mm 450 - 1500 mm Maks 6000 kg

Kan leveres som lavtbyggende med  
250 mm og maks høyde på 1450 mm

Vi kan levere andre lengder og bredder etter ønske.

Pris kr

59 000,-  
69 000,-  
79 000,-

6 500,-



### Høvelbenk

#### Praktisk og plassbesparende arbeidsstasjon med nedfellbart bord

2 stk skrustikke 1 stk høyre side, og 1 stk venstre side  
2 stk skuffer og hyller for oppbevaring av verktøy  
4 stk benkehaker

Byggemål:L: 1230 mm B: 770 mm H: 1200 mm  
Pakkemål:L: 1160 mm B: 25 mm H: 1250 mm  
Netto/bruttovekt: 55/61 kg

Pris kr  
5 900,-

## Tigerstop Sawgear

Rimelig stopper, med helautomatisk innstilling av ønskelig lengde.

Kan brukes som stopper på de fleste maskiner.  
Universalfester som kan monteres på de fleste bord, på begge sider.

Lengde	Tilgjengelig på 2,4/3,6/ 4,8 m
Hastighet	Opp til 38 m/min
Motor	220v, 1 fas



## Tigerstop

Avansert stopper, med helautomatisk innmating av ønskelig lengde.

Kan brukes som stopper eller innmater.  
Rullebane er ekstrautstyr.

Arbeidslengde	Tilgjengelig fra 2 til 9,2 m
Profildimensjon	100x100 mm
Hastighet	Opp til 55 m/min
Skyvekraft	80 kg
Motor	0,45 kW, 220v, 1 fas

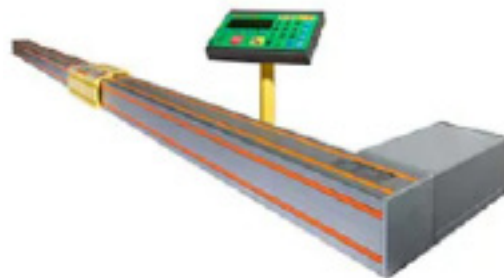

## Tigerstop HD

En kraftig og avansert stopper for tungt arbeid.  
Med helautomatisk innmating.

Rullebane er ekstrautstyr.

Arbeidslengde	Tilgjengelig fra 2,4 – 21 meter
Profilhøyde	180 mm
Hastighet	40 m/min
Skyvekraft	600 kg
Motor	1,1 kW, 230v, 1fas



Tigerstop har flere typer stoppere og innmaterutstyr til mange formål.  
Disse kan monteres på eksisterende maskiner og rullebaner som dere har fra før.  
Ta kontakt for priser og informasjon på produktene fra Tigerstop.





## Vakuum løfteutstyr

Vi leverer Schmalz vakuum løfteutstyr til industrien. Kom med forespørsel.



Ta kontakt for forespørsel på det som måtte passe av løfteutstyr for dere.

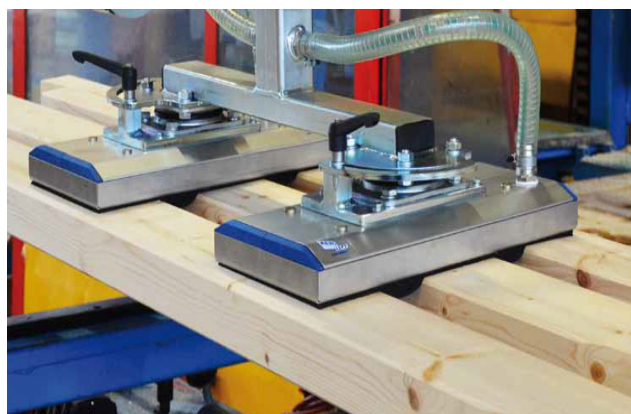



### Horizontal lakkreol Mover x2- 590/780 og B590/B780 Sammenleggbar

16 armer i høyden  
Mover x2-A59 590 armlengde 590 mm  
Mover x2-A78 780 armlengde 780 mm  
Mover B 590 X armlengde 590 mm  
Mover B 780 X armlengde 780 mm

Pris kr  
19 500,-  
21 500,-  
19 500,-  
21 500,-

Andre modeller på forespørsel.

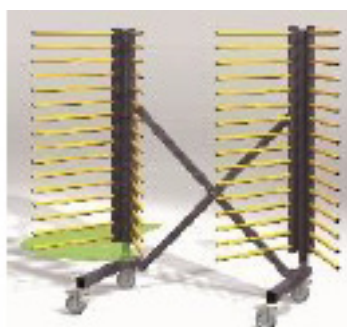

### Horizontal lakkreol 210° x4vv-A59 Sammenleggbar og armene kan vries 210°

16 armer i høyden  
Armlengde 590 mm  
Høyde 1730 mm

Pris kr  
26 000,-

Andre modeller på forespørsel.



### Lakkstativ Lackfix

Med 4 armer og høydejustering 1000-1300 mm.  
Godt egnet til å lakke stoler og andre møbler.  
Tåler 300 kg i belastning  
Rekker over 800 -1850 mm

Pris kr  
9 900,-



### Lakkstativ Lacky

Med 4 armer som sviver 360 °med 2 ledd  
og høydejustering 950 - 1250 mm.  
Godt egnet til å lakke stoler og andre møbler.  
Tåler 100 kg i belastning  
Rekker over 900 -1680 mm i diagonalen

Pris kr  
12 000,-



### Monteringsbord / glassebord

Med høydejustering, hjul og vipp

Bord: 900 x 1600 – 2000 mm  
Høyde: 820 – 950 mm

Pris kr  
23 500,-







### Lakkreol Fast

4 x 13 armer i høyden 80 mm mellom  
Avstand mellom rekker er 440 - 660 - 440 mm  
Armlengde 560 mm  
Lengde 1500 mm x bredde 600 og høyde 1820 mm  
30 kg pr lag , ca 350 kg belastning pr vogn

Pris kr  
**7 900,-**



### Lakkreol ECO, Enket eller Dobbel

Kan stilles på lengden, kan brukes som enkel  
og dobbel lakkreol, 17 armer i høyden 70 mm mellom

Armlengde 650 mm  
Lengde 200 - 1500 mm og høyde 1730 mm  
400 kg i belastning

Pris kr  
**13 900,-**

Ekstra høyde/rekke med 17 armer pr stk  
Andre modeller på forespørsel.

**4 900,-**



### Lakkreol Vario

2 x 17 armer i høyden 70 mm mellom  
Armlengde 650 mm  
Lengde 200 - 2000 mm og høyde 1730 mm  
400 kg i belastning

Pris kr  
**14 500,-**

Andre modeller på forespørsel.



### Lakkreol Vario

4 x 17 armer i høyden 70 mm mellom  
Armlengde 650 mm  
Lengde 200 - 2000 mm og høyde 1730 mm  
400 kg i belastning

Pris kr  
**25 500,-**

Andre modeller på forespørsel.



### Lakkreol Stabil

2 x 17 armer i høyden  
Armlengde 900 mm 73 mm  
Lengde 300 - 2000 mm og høyde 2105 mm  
900 kg i belastning

Pris kr  
**17 900,-**

Ekstra rekke/høyde med 17 armer pr stk  
Andre modeller på forespørsel

**6 900,-**

## MINDRE MASKINER, UTSTYR OG TILBEHØR

Håndverktøy og måleinstrumenter fra flere kjente produsenter.



### Europac Kantlister BR 300 og BR 500



#### **Teknisk info BR 300:**

Temperatur	120° - 200°
Arbeidstykkelse på emne	10-65 mm
Maks tykkelse på list	0,4 - 3 mm
Matehastighet	4 m/min
Limbeholder	300 ml
Elektrisk	230v, 1 fas
Nettovekt	8,7kg

**Pris kr 17 000,-**

#### **Teknisk info BR 500:**

Temperatur	80° - 250°
Arbeidstykkelse på emne	10-65 mm
Maks tykkelse på list	0,4 - 3 mm
Justerbar matehastighet	2-6 m/min
Limbeholder	300 ml
Elektrisk	230v, 1 fas
Nettovekt	8,8kg

**Pris kr 19 500,-**



GMC har limpåførere til de fleste behov om det måtte være til påføring av lim til tapping, sentrumstapper, lamello-kosting, valsepåføring for automatisk eller manuell påføring.

Vi lagerfører en del av produktene.





**Parallelltvinger**  
Vendbart håndtak som gir stor kraft

Pris kr  
PJH 30 R  
750,-



**PJH30R**

Spennvidde 300 mm  
Dybde 95 mm  
Trykk 710 kg

**PJH60R**

Spennvidde 600 mm  
Dybde 95 mm  
Trykk 710 kg

PJH 60 R  
850,-

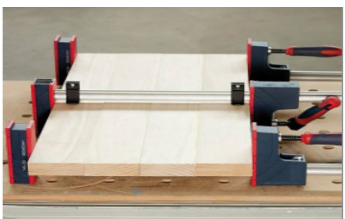

**PJH80R**

Spennvidde 800 mm  
Dybde 95 mm  
Trykk 710 kg

**PJH125R**

Spennvidde 1250 mm  
Dybde 95 mm  
Trykk 710 kg

PJH 80 R  
950,-  
PJH 125 R  
1 100,-



**Limknekter** Lengde 120 cm

Limknekt  
Skjøtestykke

Pris kr  
370,-  
70,-



**Tvinger med skrallefunksjon**

**G30**

Spennvidde 300 mm  
Dybde 140 mm  
Trykk 670 kg

**SG60R**

Spennvidde 600 mm  
Dybde 120 mm  
Trykk 750 kg

Pris kr  
G 30  
690,-



**SG40R**

Spennvidde 400 mm  
Dybde 120 mm  
Trykk 750 kg

SG 40 R  
740,-

SG 60 R  
790,-



**Skrustikker for montering under benk**

**Tekniske data på HWV 003**

Stikkeåpning 255mm  
Kjeft bredde 230mm  
Pakke størrelse 460x240x75mm  
Vekt 4,9Kg/5,3Kg

Pris kr  
700,-



**Skrustikke for montering under benk.**

**Tekniske data på HWV 012**

Stikkeåpning 115mm  
Kjeft Bredde 165mm  
Dybde 60mm  
Vekt 1,5Kg/1,7Kg

Pris kr  
550,-



### Vakuum jigg/sko

Settet består av:

2 stk sko med ejektor, slanger, T- Stykke, av og på bryter,  
3stk pakningstørrelser, skostørrelse 160 x 160 x 22,5 mm

Pakningsstørrelse: 260 x 260 x 65 mm **Pris kr 990,-**



### Vakuum bag og vakuumpumpe

Leveres i lengde 1-5 m og bredde på 0,65 - 1,4 m +- 20 mm  
Kan leveres opp til 20 m lengde utenom standard.

B 650 x L 1000 mm **Pris kr 9 900,-**

B 650 x L 2000 mm **Pris kr 12 900,-**

B 650 x L 3000 mm **Pris kr 15 900,-**

B 650 x L 4000 mm **Pris kr 18 900,-**

B 1400 x L 1000 mm **Pris kr 12 900,-**

B 1400 x L 2000 mm **Pris kr 18 900,-**

B 1400 x L 3000 mm **Pris kr 23 900,-**

B 1400 x L 4000 mm **Pris kr 29 900,-**



Vakuumpumpe 5 m<sup>3</sup>/t maks 850 mbar **Pris kr 10 500,-**

Vakuumpumpe 8 m<sup>3</sup>/t maks 850 mbar **Pris kr 29 000,-**

### Maskinstikke med koordinatordbord.

#### CV 75

Kjeft bredde 75mm

Max åpning 70mm

**Pris Kr 890,-**

#### CV 100

Kjeft bredde 100mm

Max åpning 95mm

**Pris Kr 990,-**

#### CV 125

Kjeft bredde 125mm

Max åpning 120mm

**Pris Kr 1 090,-**

#### CV 150

Kjeft bredde 150mm

Max åpning 146mm

**Pris Kr 1290,-**



### Koordinatbord

Mål 305 x 140 mm

Forskyvning i lengde 203 mm

Forskyvning i bredde 125 mm

**Pris Kr 2 250,-**

Mål 475 x 154 mm

Forskyvning i lengde 330 mm

Forskyvning i bredde 150 mm

**Pris Kr 2 950,-**



### Maskinsko med leddbar fot

Fot Ø 65 mm lengde 125 mm m10/ 1121 kg **Pris 230,-**

Fot Ø 65 mm lengde 150 mm m12 /1121 kg **Pris 245,-**

Fot Ø 85 mm lengde 150 mm m12 /1529 kg **Pris 255,-**

Fot Ø 85 mm lengde 150 mm m16 /2038 kg **Pris 265,-**

Fot Ø 105 mm lengde 150 mm m12 /1529 kg **Pris 275,-**

Fot Ø 105 mm lengde 175 mm m16 /2038 kg **Pris 285,-**

Fot Ø 105 mm lengde 200 mm m20 /2038 kg **Pris 320,-**



## DIVERSE MASKINTILBEHØR



### Båndsagstyring industri type GSP

Båndsagstyring komplett over modell 456  
Båndsagstyring komplett under modell 456

Pris kr  
2 350,-  
2 150,-

Båndsagstyring komplett over modell 789  
Båndsagstyring komplett under modell 789

2 600,-  
2 350,-

Styrehjul bak 456 Ø20 x Ø35 mm  
Styrehjul side 456 Ø20 x Ø30 mm

550,-  
800,-

Styrehjul bak 789 Ø20 x Ø45 mm  
Styrehjul side 789 Ø20 x Ø45 mm

600,-  
950,-

Andre typer tilgjengelig på lager.

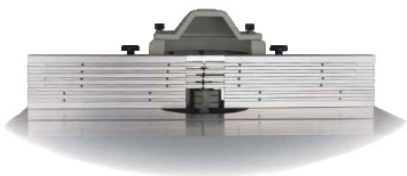

### Anleggsbakker med spiler

Gir optimal beskyttelse rundt verktøyet.

120x360 mm, 150 mm spiler  
150x350 mm, 350 mm spiler  
150x430 mm, 430 mm spiler

Pris kr  
2 900,-  
4 700,-  
4 900,-

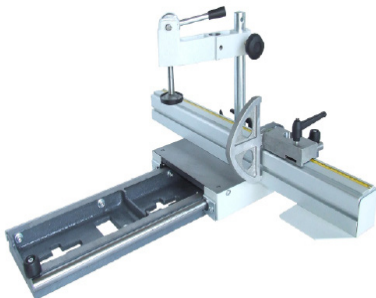

### Slissevogn / tappevogn

Med kulelager, manuell fastspenning og anlegg med stopper og linjal.

Lengde 900 mm  
Vogn 280x210 mm  
Glidelengde 600 mm

Pris kr  
14 500,-

Andre typer og lengder tilgjengelig.



### Tappe jigg til sag

Med mikro justering, vinkel og breddejustering.

Rask og enkel i bruk  
Passer 3/8 og 3/4 " T- slot spor

Pris kr  
1 200,-



### Sagbladbeskyttelse med avsugsstuss

Type S-passer opp til maks 350 mm sagblad  
og avsugsstuss: 50 mm

Pris kr  
5 900,-

Type A -passer opp til maks 400 mm sagblad  
Avsugsstuss: 80 mm

8 900,-



### Rullebukk for montering på søylebormaskin.

Settet innholder:

Feste til montering på søylen på søylebormaskin,  
to justerbare armer med rull med lager

Pris kr  
550,-

Rullestørrelse: Ø38 x 240 mm

Lengde : 320 - 1230mm og maks vekt: 100 Kg



### Adapter til søylebormaskin for firkantstemmebor

4 stk bor med størrelser 1/4", 3/8", 1/2", 5/8"  
Fastspenningsanordning av emne, leveres i koffert.

Pris kr

For krage med diameter 65/60, 65/55, 65/40 mm

1 290,-

For krage med diameter  
75/65, 65/60, 65/55, 65/52,5, 65/40 mm

1 390,-



### Chucks og MK overganger

Tar størrelse opp til 16 mm.

Pris kr

Leveres med MK 2 og chucks

590,-

Leveres med MK 3 og chucks

690,-



Chucks overgang MK 4-3

250,-

Chucks overgang MK 5-3

200,-

Chucks overgang MK 3-2

200,-



### Chucks med forlenger

Til søylebormaskin og adapter for hylsestemmer.

Total lengde på 185 mm

Chucks fra 3 - 16 mm

Pris kr

Innfestnings mål tange 11 x 25 mm

390,-



### SCK-4A selvsentrerende justering av bakkene

Innspennings kapasitet 41-65 mm

Utspennings kapasitet 50-75 mm

Pris kr

1 600,-



### Senter sett 9 LDC til dreiebenk

9 deler i praktisk koffert:

5/8" 4-prong spur drive center, 1"-4-prong spur drive center, 1 1/2" 4-prong spurs drive center, 5/8" crown center, 1 1/2" crown center

Pris kr

- Center body with thread 1"x8tpi or 3/4"x16tpi or m33x3,5, tailstock revolving live center 2 stk

1 500,-



### Senter sett 7 DC til dreiebenk

7 deler i treeske.

5/8" 4-prong spur drive center, 1"-4-prong spur drive center, 1 1/2" 4-prong spurs drive center, 5/8" crown center, 1 1/2" crown center, center body with thread 1"x8tpi or 3/4"x16tpi or m33x3,5

Pris kr

1 100,-

## Arbeidsmatte



Arbeidsmatte med luftceller som gir deg god komfort under arbeid og øker sikkerheten på arbeidsplassen. Matten har en ribbet overflate som gjør den sklisikker.

Bredde 610 mm lengde 1 - 18 m

Bredde 910 mm lengde 1 - 18 m

Bredde 1220 mm lengde 1 - 18 m

Pris kr  
pr/ m  
300,-  
450,-  
650,-

## Stiftepistol for rammer



For sammenføring av hjørne med v- stift.

### Teknisk info:

Kapasitet	300 stifter
Stift lengder	7, 10, 12 og 15 mm
Dimensjoner	300x200x320 mm
Nettovekt	1,3 kg

Pris kr  
2 200,-

## V – Rammestifter



8000 stk pr eske.

7mm  
12mm

Pris kr  
700,-  
850,-

## Stiftepistol for bakplate



For motholdsstift på bakplaten.

### Teknisk info:

Kapasitet	300 stifter
Stiftlengder	15 mm (9 mm synlig)
Dimensjoner	161x48x225mm
Nettovekt	0,86 kg

Pris kr  
1 300,-

## Manuell stiftemaskin for rammer



For motholdsstift på bakplaten.

### Teknisk info:

Kapasitet	50-150 stifter
Stiftlengder	15 mm (9 mm synlig)
Dimensjoner	150x85x173 mm
Nettovekt	0,9 kg

Pris kr  
1 100,-

## Rammestift for mothold



5000 stk pr eske  
15mm

Pris kr  
350,-



### Hedue digitalt skyvelære i rustfritt stål

0-150 mm  
0-300 mm

Pris kr 550,-  
Pris kr 1 400,-



### Dybdelære 0- 200 mm

Pris kr 990,-



### Digital tykkelsemåler

Måler tykkelsen på emner 0-12,7 mm  
Avlesningsnøyaktighet 0,01 mm.

Pris kr 1 700,-



### Høydemåler Hedue digitalt med støpejernsfot

Avlesningshøyde 0-150 mm

Pris kr 1 050,-



### Rengjøringsanordning for HSK

Rengjøringsanordning for HSK fresespindel og  
verktøyholder til CNC maskinen.

Rengjører for spindel  
Rengjører for holder

Pris kr 790,-  
Pris kr 790,-



### Holder for HSK 63 F og ISO 30 verktøyholder

Holder for HSK 63F eller ISO 30 for montering og  
demontering av verktøy.

ISO 30  
HSK 63F

Pris kr 2 900,-  
Pris kr 2 750,-



### Momentnøkkel til HSK 63 holder

Klo til HSK 63 - OZ 25  
Klo til ISO 30 - ER 32

Momentnøkkel 60-300 Nm

Pris kr 700,-  
Pris kr 700,-

Pris kr 3 700,-

Vi leverer det meste innen måleutstyr fra kjente produsenter, så ta kontakt



### Rettlære for innstilling av verktøy m.m

15 x 305 mm

Pris kr 450,-

38 x 450 mm

Pris kr 390,-

38 x 750mm

Pris kr 695,-



**Laser** sylindrisk laser til  
montering på sager med mer

Laser PL1 på batteri til transportable  
maskiner rødt linje laser med to ledde  
feste, 5mW, klasse 2 **Pris kr 1 150,-**



Laser PL2 med strømadapter  
50mW, klasse 3

Rødt linje **Pris kr 1 650,-**

Rødt kryss **Pris kr 1 850,-**

Grønn linje **Pris kr 3 100,-**

Grønt kryss **Pris kr 3 200,-**



Kulefeste m/magnet **Pris kr 350,-**

To ledde feste **Pris kr 400,-**



### Laser

Sylindrisk laser til  
montering på sager.

Pris kr 550,-

Tiltbar laser **Pris kr 890,-**



### Meterteller til høvel m.m.

Telleverk m/hjul



PPF.

### Vinkel 90 grader

Galvanisert stål vinkel.

100 x 70mm **Pris kr 250,-**

150 x 100mm **Pris kr 270,-**

200 x 130mm **Pris kr 290,-**

250 x 160mm **Pris kr 310,-**

300 x 175mm **Pris kr 330,-**

400 x 200mm **Pris kr 370,-**

500 x 220mm **Pris kr 400,-**

600 x 300mm **Pris kr 450,-**

700 x 350mm **Pris kr 480,-**

750 x 375mm **Pris kr 510,-**

800 x 400mm **Pris kr 530,-**

1000 x 500mm **Pris kr 610,-**



### Vinkel 90 grader med støtte

Galvanisert stål vinkel.

100 x 70mm **Pris kr 280,-**

150 x 100mm **Pris kr 290,-**

200 x 130mm **Pris kr 300,-**

250 x 160mm **Pris kr 310,-**

300 x 175mm **Pris kr 340,-**

400 x 230mm **Pris kr 400,-**

500 x 250mm **Pris kr 480,-**

600 x 300mm **Pris kr 530,-**

700 x 350mm **Pris kr 560,-**

750 x 375mm **Pris kr 580,-**

800 x 400mm **Pris kr 670,-**

1000 x 500mm **Pris kr 740,-**



### Innsetningslære til kniver

Magnetisk innsetningslære  
for å sette inn høvelkniver  
i kutteren.

Pris kr 450,-



### Vinkelmåler

Digitalt og magnetisk  
måleinstrument i stålhus.  
For å måle grader på  
sagblad og lignende.

Pris kr 450,-

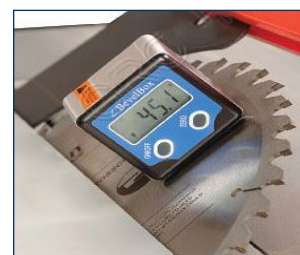

Vi leverer det meste innen måleutstyr fra kjente produsenter, så ta kontakt

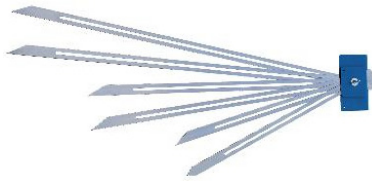

### Trappmåler med seks følermålere av herdet fjærstållist

Med stair gauge, også kjent som trappmåler, kan enhver form for trappetrinn lett måles. Stair gauge er derfor perfekt for å lage sjablonger. De 60, 80 og 100 cm lange målerne er roterbart forbundet i midten.

Pris kr 890,-



### Vinkelmål med 13 /48 aluminiumsskinner for overføring av konturer

Vinkelmalen er egnet for overføring av polygonale konturer til arbeidsstykker. Arbeidet med vinkelmalen er lettere enn å måle med målebånd eller målepinne og mer presist enn å lage en papirmal. Ved å koble til forskjellige aluminiumsskinner kan du lage en rett linje. Ved å overlape skinnene kan mellomdimensjoner tilpasses individuelle krav.

Sett med 13 armer Pris kr 1 300,-

Sett med 48 armer Pris kr 2 900,-



### Stor justerbar vinkel

Enkel å transportere på grunn av foldemekanisme. Låsbar i 45 ° og 90 ° vinkler. Vinklene kan festes til 45 ° og 90 ° og gir dermed en optimal startvinkel for dine jobber. The Big Square er ideell for inne og utendørs bruk, for eksempel for måling av belegg, tre og steinterrasser, vegger og gjerder, samt andre jobber.

100 cm Pris kr 1 150,-

150 cm Pris kr 1 500,-

195 cm Pris kr 2 350,-



### Digital vinkelmåler med vater WM1

Kompakt digital vinkelmåler med stort måleområde

Vinkelmåleren imponerer med sin kompakte design og er derfor ideell for møbelkonstruksjon. Den høye presisjonen samt 360 ° måleområdet gjør påføring av merking av vinkler spesielt lett. Mange nyttige funksjoner minimerer måle- og overføringsfeil.

Pris kr 800,-



### Levelbox

For absolutte og relative målinger for justering av sagblad i vinkel.

Level - boksen kan enkelt festes på sagbladet og fresespindel ved hjelp av magnetholderen for å justere den nøyaktig vinkel i forhold til maskinbordet.

Pris kr 850,-



### Vinkel sett i trekasse av høy kvalitet i en trekasse

Settet med klassiske måle- og markeringsverktøy består av en 90° vinkel, en gjærings vinkel og en stillbar grade vinkel. De tre måleinstrumentene er produsert i rustfritt stål og håndtakene er laget av valnøtttre og er avrundet med beslag i messing.

Pris kr 1 500,-

## Lakkutstyr

Vela leverer det meste av lakkutstyr, fra mindre lakkbokser til store anlegg.

### Lakkvegg og pussebord

Leveres i flere typer og størrelser.

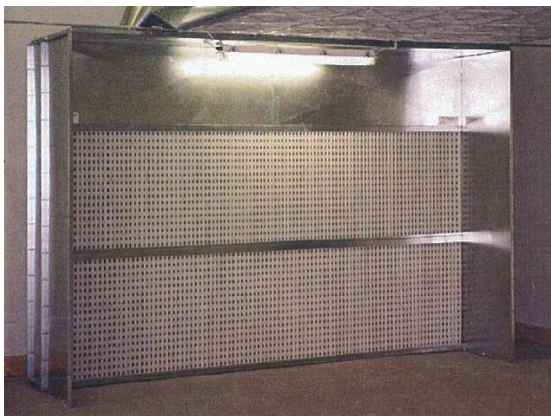

Lakkvegg med 2 filterhøyder for montering av Andrea/Binks filter og paintstop.



Pussebord med innebygd avsug og eksplosjonssikker motor.

Lakkveggene leveres med en eller to filterhøyder og lengder fra 1,1m til 4,9m som standard. Pussebordet leveres med innebygd eller eksternt avsug og lengder fra 1,1m til 3,3m.

### Europac lakkbokser for vannbasert lakk/maling.



SF-01, 1920 m<sup>3</sup>/t



SF-02, 3840 m<sup>3</sup>/t



SF-03, 5760 m<sup>3</sup>/t



## Vela leverer servicetjenester på verksted og ute hos kundene.

På vårt verksted tar vi service på maskiner og utstyr, vi kan maskinere og tilpasse deler, sveise og konstruere deler som haster eller ikke produseres lenger.

Vi leverer maskindeler som drev, kjeder, maskinratt, låsehåndtak, el materiell, el motorer, drev, luftdeler og hydraulikkdeler med mer.

Vi tilbyr servicerunder med våre og leverandørernes serviceteknikere, der vi kjører servicerunder med flere kunder, eller enkelt oppdrag.

Vi tilbyr også montering og igangkjøring med kursing i sikker bruk og vedlikehold.

Vi har et delelager som omfatter en del deler og utstyr fra mange produsenter og leverandører på lager. Vi kjører kursing på standard maskiner og CNC maskiner.



MINDRE MASKINER  
OG UTSTYR



## Kompressorer

Vi har et stort utvalg av kompressorer og luftutstyr til lett og tung industri.  
Ta kontakt for informasjon og priser.



## Maskiner til mekanisk bruk og verktøysliping.

Vi leverer noen maskiner til mekanisk bruk som pusse, slipe, bore, frese og dreiemaskiner.  
Vi lagerfører flere modeller og typer, samt at vi skaffer andre maskiner på forespørsel.



## Laser til skjæring og gravering.

Vi leverer flere størrelser av lasermaskiner, alt fra liten og til store maskiner. Vi lagerfører flere typer.



Maskinene leveres fra 30 og 80 watt for fin gravering og skjæring i tynne materialer. For skjæring i tykkere materialer leverer vi maskiner med 100 og 150 watt. Vi leverer også maskiner med to hoder så en får alt i en maskin. Maskinene har vannkjøling, luftpumpe, DSP maskinstyring. Ta kontakt for et tilbud på modellen som måtte passe for dere.

## Vår rimeligste inngang til CNC maskiner.

Vi leverer mindre og rimeligere typer CNC maskiner til produksjon i kompositt, aluminium og tre. I bordstørrelser 600x900 med Z200 mm, 1300x1300 med Z300 mm og 1300x2500x Z300 og 400 mm. Maskinene kan leveres med sentralsmøring, vakuumbord, nullpunkt pinner, verktøymåling, fresespindel på 3,5/4,5/ 9 kw, automatisk verktøyveksler med 8 eller 12 verktøy plasser. Vi kan levere maskiner på andre mål, vi har levert maskin med 2 x 6 meter arbeidsbord.



# Vectric

PASSIONATE ABOUT CNC



Programvare til CNC og laser som leveres i flere varianter etter hva enn ønsker å produsere. Se vår hjemmeside for prospekt på hva de forskjellige programmene inneholder og hva du kan lage med de.

På [www.Vectric.com](http://www.Vectric.com) finner du all informasjonen om de forskjellige typene og opplæringsfilmer. Last ned gratis prøveversjon av programmet.

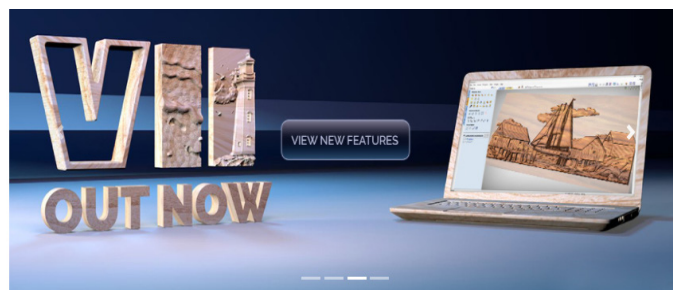

# Europac

Europac har et stort utvalg av mindre standardmaskiner. Vela har en innholdsrik utstilling av Europac sine maskiner på Stathelle.



MASKINER



Casadei er en av de ledende italienske produsentene. De produserer det meste av standardmaskiner til snekkerverksted. For å se maskintypene og alle modellene. Se våre hjemmesider:

[www.casadei-busselato.com](http://www.casadei-busselato.com)

[www.vela.no](http://www.vela.no)



Avretterhøvel i flere modeller og størrelser

Tykkelsehøvel i flere modeller og størrelser



Justersager i flere modeller og størrelser

Kombimaskiner i flere modeller og størrelser



Justersager med styrte akser og anlegg i flere modeller og størrelser



Båndsager i flere modeller og størrelser

Bordfreser i flere modeller og størrelser





**VAL.MEC** SRL



Val.mec er en produsent av maskiner til bearbeidelse av overflaten på tre. De leverer maskiner med arbeidsbredde fra 230 til 1600 mm. De har maskiner som inneholder frekvensstyrte aggregater som en kan bruke stål, messing, tynex, scotch brite og fladderhode.



Her er en Master som leveres med arbeidsbredde på 400, 600 og 800 mm. Den har to frekvensstyrte aggregater som en kan bruke børster i stål, messing, tynex, scotch brite og fladderhode i for å få ønskelig overflate.

**UNITEK**



Unitek er en produsent av pussemaskiner. Nice serien leveres med arbeidsbredde 650 og 950 mm med 1 eller 2 aggregater. Winner serien leveres med arbeidsbredde 1100 med 1 til 3 aggregater. Excel serien leveres med arbeidsbredde 1100 og 1350 mm med 1 til 4 aggregater. Alle modellene kan leveres med rengjøringsbørste eller scotchbrite, styrt pussepute og med vakuum i bordet. Unitek leverer også komplette pusselinjer der en bruker over og underpussere som er bestykt ut i fra kundens behov og ønsker.



**FIMAL**  
Fabbrica italiana macchine legno

Fimal er en italiensk produsent. De produserer det meste av standardmaskiner til snekkerverksted. For å se maskintypene og alle modellene. Se våre hjemmesider.





Rehnen er en tysk produsent av maskiner og utstyr til trearbeidene industri, de produserer pussemaskiner og handlingutstyr.



Omga er en produsent av sager til de fleste formål.



Orma er en produsent av presser til de fleste formål.





Tigerstop er en produsent av sager med innmatning. De har flere typer sager og leverer innmatningssystemer av flere typer og størrelser til montering på maskiner der man ønsker automatisk innmating av emnene.



Ta kontakt for et tilbud på det utstyret som måtte passe til deres produksjon.



Vitap er en italiensk produsent som lager borremaskiner, bor og tappinnskyter, maskiner akustikk og lydabsorberende plater.



Micra er en CNC-stansemaskin ideell for produksjon av mikroperforerte lydabsorberende paneler. Micra en kompakt maskin og opptar mindre enn 5 kvadratmeter, langt mindre sammenlignet med andre mikroperforeringsmaskiner på markedet Vitap Acoustic – bormaskin for akustikkplateproduksjon Vitap Point Acoustic er spesielt utviklet for produksjon av akustikk- og lydabsorberende plater. Maskinen borer fra undersiden med ønsket bormønster og hulldimensjon.

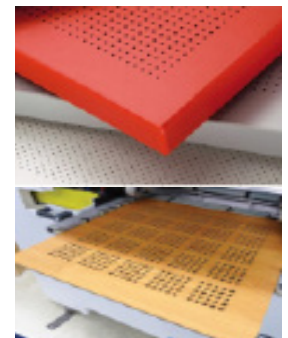

Barth er en tysk produsent som lager multi presser, vakuumbagger, vakuumpresser, kantpusser med forfres, fas og radie, hjelpemidler/arbeidsstasjon.

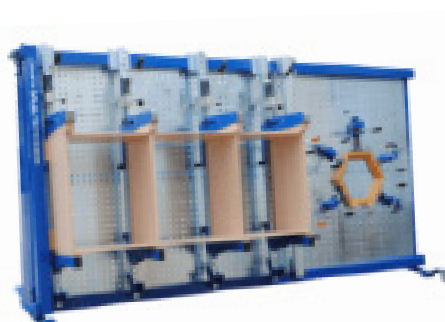



Centauro er en italiensk produsent som har produsert maskiner i over 50 år, de produserer maskiner som båndsager, svingmeisel, kjedestemmer, dreiebenker, hengslemaskin, kapp og kløvsag. Flere av maskinene er CNC styrt.



Salvador er en italiensk produsent som har produsert maskiner i over 40 år, de produserer kappsager. De har sager for rettkapp, sager med rett og vinkel. Innmatning fås med manuell, pusher eller matehjul.





Elcon er en nederlandsk produsent som har produsert maskiner fra 1946. De produserer vertikale platesager av høy kvalitet. De har sager for mindre og større kapasitet. Bildene under vises D serien som er den minste som tar 60 mm og Titan serien som tar helt opp i 200 mm tykkelse.



Plasticband er en spansk produsent av pakkemaskiner siden 1978. De produserer fra små til store maskiner med forskjellige løsninger.



Maggi er en italiensk produsent som startet sin produksjon i 1963, de lager flere type semi og CNC styrte borremaskiner, mateapparat, radialarmsager i forskjellige størrelser.





Leadermac ble etablert i 1972 og har gjennom tidene markert seg som en stor produsent av kvalitetshøvler, det et godt alternativ til de europeiske maskinene. De har et stort salgsnettverk og leverer maskiner over hele verden.

**Smartmac** er den minste av LMC sine gode høvler. Den kan ha opp til 5 spindler og kan leveres med hastighet opp til 24 m/min, den har 230 mm høvelbredde.



**Planermac** er en av LMC sine gode høvler i den store klassen. Den kan ha opp til 8 spindler og kan leveres med hastighet opp til 90m/min, den leveres i bredder på 450, 500, 600,700 og 1300 mm høvelbredde.

Leadermac leverer komplette løsninger med inn og utmating.



Ta kontakt for et tilbud på det utstyret som måtte passe til deres produksjon

[www.leadermac.com](http://www.leadermac.com)



**Vacumat Mastercoat** er et vakuumbasert lakkanlegg for profilerte og flate emner med 3 sidig påføring.



**Impregnat VM-MINI** er et enkelt gjennomløps impregneringsanlegg for dimensjoner opp til 250x50 mm. Den har en matehastighet på opp til 20 m/min. **VM-MAXI** tar dimensjoner opp til 300x120 mm. Den har en matehastighet på opp til 60 m/min. Det er en driftssikker maskin som er enkel å rengjøre.

[www.schiele.de](http://www.schiele.de)

# Vecoplan®

Vecoplan er en tysk produsent som ble opprettet i 1969. De er ledende i verden innen resirkulerende industri. De produserer fliskverner, flishugger, conveyor, og separeringsanlegg.

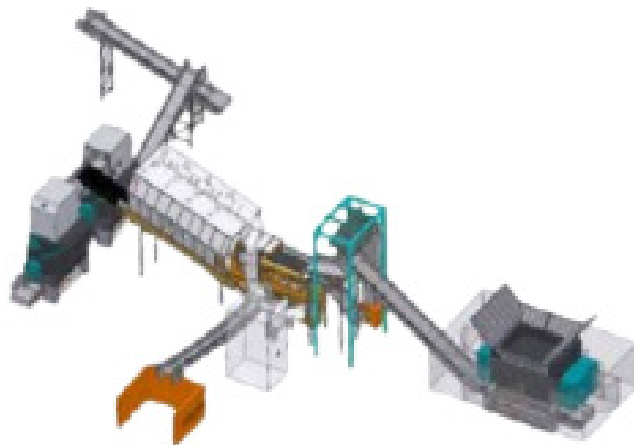

Vecoplan produserer fliskverner i alle størrelser. Vi har levert flere av den til norske trevarefabrikker, så de får benyttet seg av alt kapp og restematerialer som kan kvernes og brukes i flyringsanlegg .

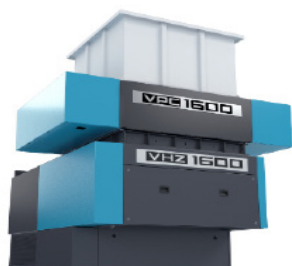

# RUBUST



Robust er en produsent innen resirkulerende industri. De produserer fliskverner, flishugger, conveyor, metall utskillere og maskiner til vedproduksjon.





Agro profi er en produsent av mindre briketteringspresser. HOME er en kompakt maskin som kjøres på 1 fas 230 v, som har en kapasitet på 6-12 kg/t. MAXX har en kapasitet på 10-20 kg/t, som er 3 fas.



Falach en produsent av mellomstore briketteringspresser. De har presser som starter fra 20 og opp til 120kg/t som er plassbesparende. De leverer utmatningsbane og har flere typer posestativer fra 1 til 5 sekker som en kan rotere rundt.



C.F. Nielsen ble stiftet i 1889. De inngik samarbeid med RUF i 2018, som er en ledende tysk produsent. De er en produsent av store briketteringspresser. De har presser som starter fra 150 og opp til 3500 kg/t. De prosjekterer og leverer komplette løsninger.

Her ser dere et komplett linje med silo, presse, sag og automatisk pakkemaskin.



Pressene produserer brikettstørrelser med diameter 50, 60, 75, 90 og 120 mm.

RUF produserer briketteringspresser til tre, bio, metall og andre resirkulerbare masser. De har presser som starter fra 30 og opp til 1500 kg/t. De prosjekterer og leverer komplette løsninger.







Bürkle er en stor produsent som har spesialisert seg på printing, coating, laminering og presselinjer. Bürkle har mange standard løsninger og enkeltmaskiner.

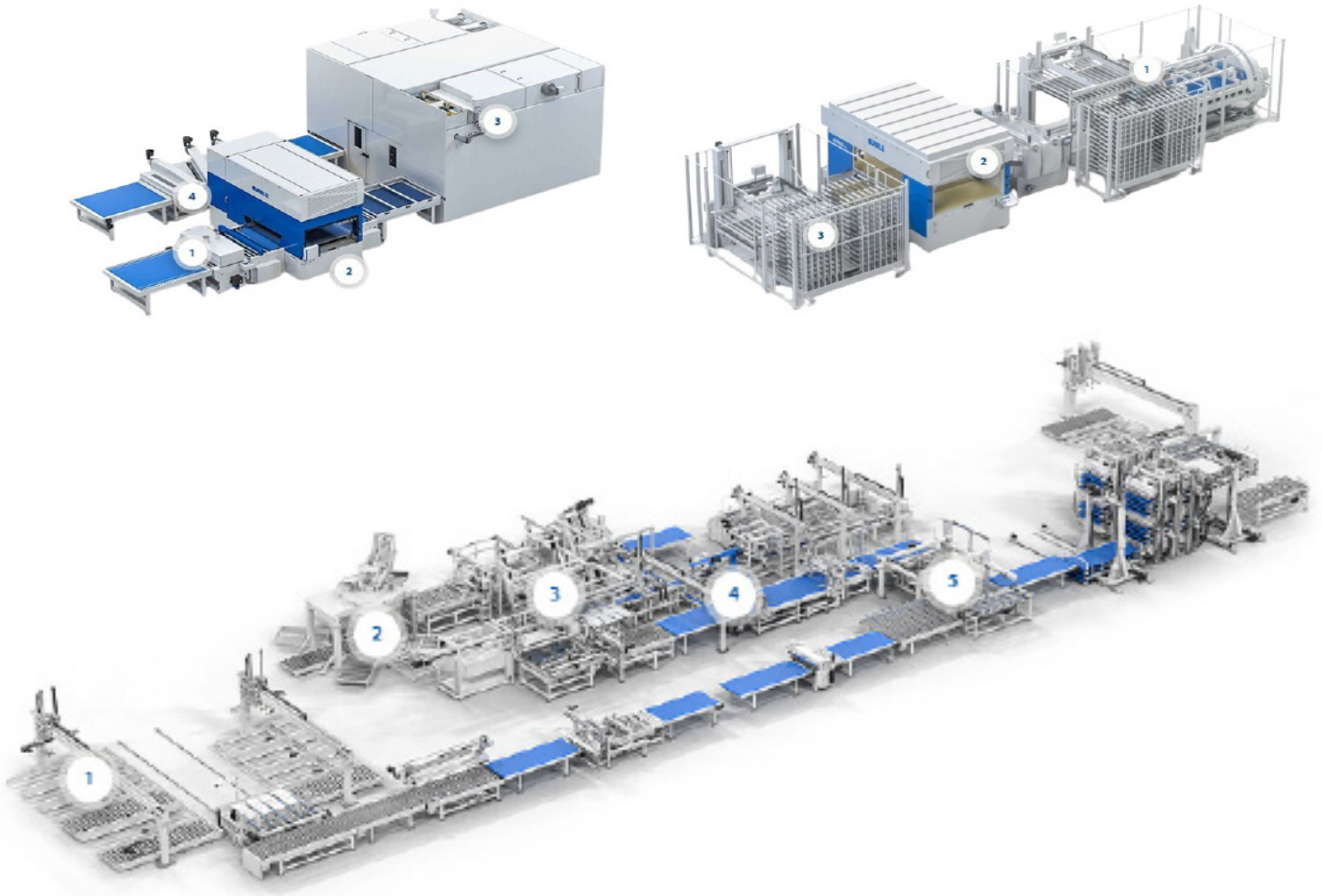

Over her vises noen av Bürkle sine linjer til overflate behandling av kjøkken, bad, møbel, plate og dører.



Over her vises en av Bürkle sine automatiske presselinjer som er til plater. Bürkle har automatiske presselinjer til de fleste produkter.

Bürkle har et testsenter i Freudensstadt på 1000 m<sup>2</sup> der kundene kan få sett og prøvd de forskjellige løsningene demonstrert på deres produkter.

Ta kontakt om dere skulle ha behov for noe innen overflatebehandling.

[www.buerkle-gmbh.de](http://www.buerkle-gmbh.de)



## KENTWOOD MOULDERS



KENTWOOD MOULDING M-100 er en høvel som har en arbeids høyde på 10-125 mm og arbeids bredde 15-230 mm. Matehastighet 6-24m/min. Leveres med forskjellig spindel oppsett.

KENTWOOD MOULDING M-200 er en høvel som har en arbeids høyde på 10-160 mm og arbeids bredde 15-250 mm. Matehastighet 6-24 X modellen har 6- 30 m/min. Leveres med forskjellig spindel oppsett.



KENTWOOD MOULDING M-300 er en høvel som har en arbeids høyde på 10-160 mm og arbeids bredde 15-250 mm. Matehastighet 6-30 m/min. spindel hastighet 4-8000RPM. Leveres med forskjellig spindel oppsett.

KENTWOOD MOULDING M-500 er en høvel som har en arbeids høyde på 10-160 mm og arbeids bredde 15-250 og 15-330 mm. Matehastighet 6-36 m/min. spindel hastighet 4-8000RPM. Leveres med forskjellig spindel oppsett.

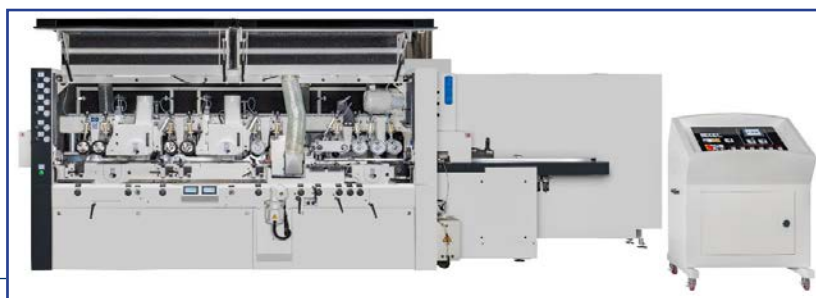

KENTWOOD MOULDING M-600 er en høvel som har en arbeids høyde på 10-160 mm og arbeids bredde 15-330 mm. Matehastighet 6-66, 9-90 og 12-120 m/min. Leveres med forskjellig spindel oppsett.

KENTWOOD MOULDING M-2000 er en høvel som har hsk 85w med spindelhastighet på 10 000 RPM

KENTWOOD leverer også M-800, M-1000 og M-2000  
Ta kontakt for mere info



# HOMAG

Vela AS representerer den tyske Homag gruppen i Norge. Homag har eksistert i over 60 år og er nå den største og ledende produsenten av maskiner til trebearbeidende industri. Homag har over 7000 ansatte og en omsetning på over 12 milliarder kroner.

**Homag Group** består av 8 fabrikker i Tyskland og 6 fabrikker fordelt i andre land, hvert selskap har spesialisert seg på sitt område og har over lang tid utviklet spesielt gode produkter. De er også ledende innen ny teknologi. Homag selges i over 100 land, Homag har over 1300 aktive patenter og anses som en av de ledende maskinprodusenten i verden. Homag Group er kjente for gode løsninger på maskinstyringer og programvarer. Homag er opptatt av at brukervenligheten og brukersnittet skal være enkel for operatørene.

Du finner mer informasjon på disse internettsidene:

[www.vela.no](http://www.vela.no)

[www.homag.com](http://www.homag.com)

# HOMAG

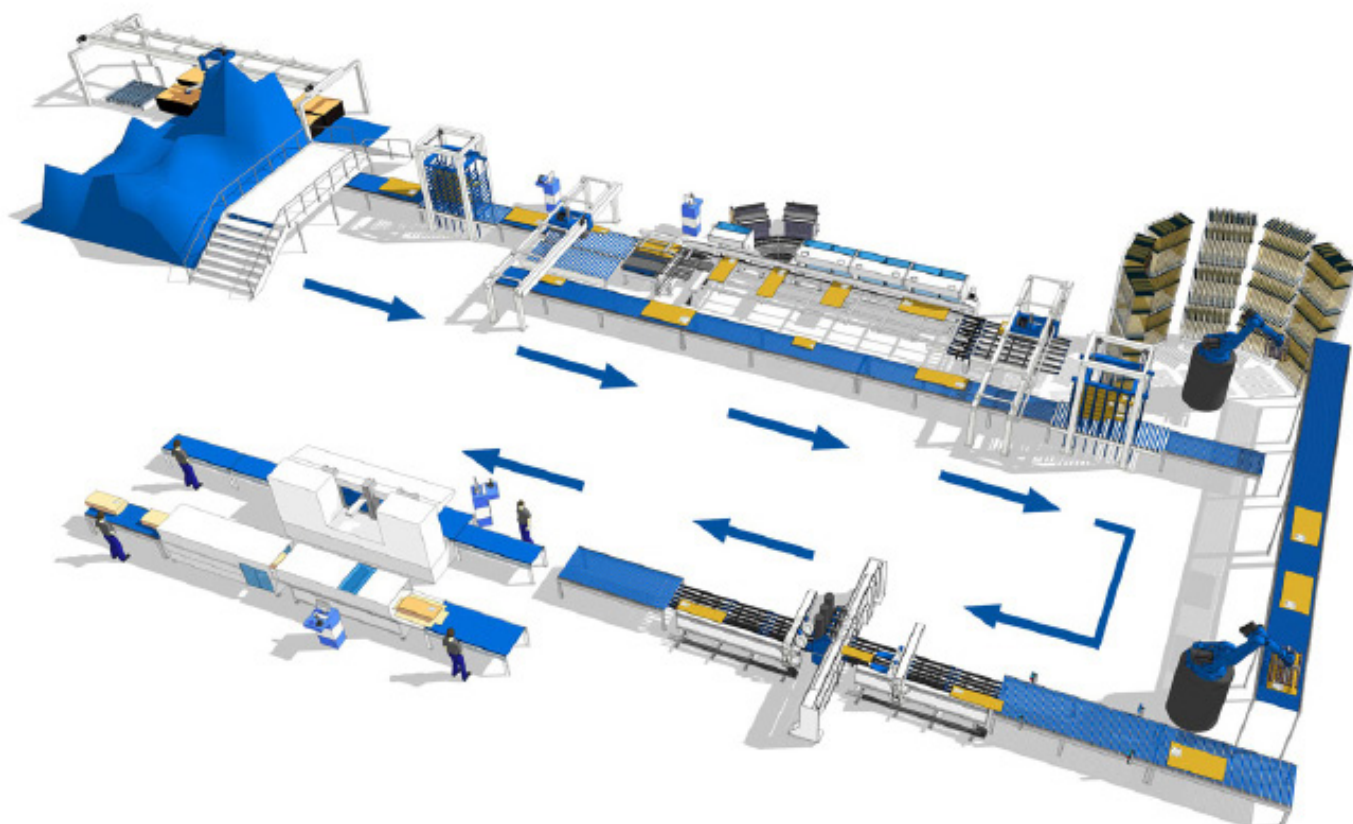

Her er et eksempel på en "Batch size 1" produksjonslinje der individuelle emner blir bearbeidet til forskjellige ferdige produkter i samme linjen.

# HOMAG

**HOMAG CENTATEQ S-800/900** er et bearbeidningsenter for dør og vindu. Maskinen henter, borer, sager, freser, merker og returnerer emne. Maskinen leveres i flere størrelser og med flere valg av bestykning.



**HOMAG TENONTEQ D-500** er en av Homag sine mindre dobbeltappere. Den har forriss/sagaggregat, freseenhet og pusseaggregat.

**HOMAG SAWTEQ** serien består både av enkeltsager og systemer for storskalaproduksjon. Sagene er plasseffektive og har mange utvidelsesmuligheter for ulike nivåer av automatisering som for eksempel sammenkobling med platelager og/eller robotisert emnehåndtering. Maskinene leveres med kappbredde fra 3200mm (S-100) til 6500mm (S-500).



## HOMAG Module 45

Er et eget sagaggregat som står på siden av sagen som gjør det mulig å få skjært platene i 0-46 ° vinkel. Digital visning og enkel betjening.

Homag har hele spekteret av platesager, fra små maskiner til store industrimaskiner som denne **SAWTEQ S- 310 Flex Tec** som har robot og platelager.

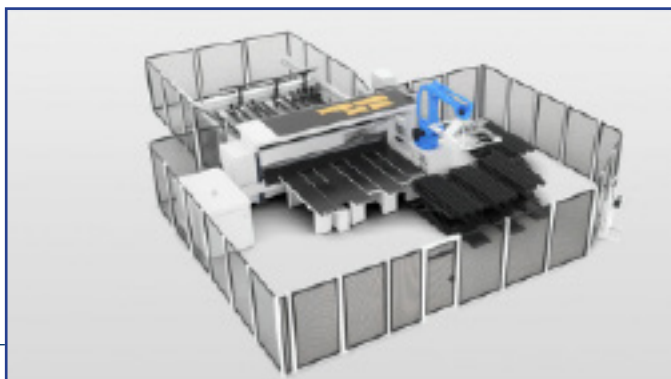

# HOMAG

## HOMAG DRILLTEQ V-200 vertikal CNC senter.

Den er utstyrt for boring, fresing og saging.

Den er godt egnet til bearbeiding av f.eks skrog til kjøkkenskap.

Denne maskinen trenger bare 5 m<sup>2</sup>.

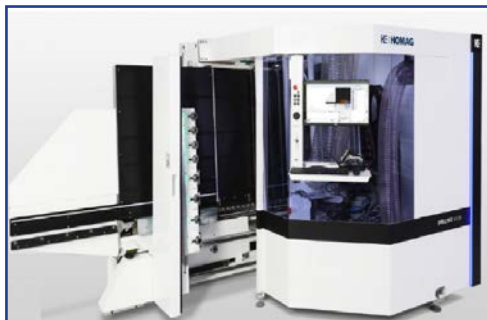

## HOMAG DRILLTEQ V-310 vertikal CNC senter.

Den er utstyrt for boring, tappinnskyter, fresing, clamex og saging. Den er godt egnet til bearbeiding av f.eks skrog til kjøkken, bad og garderobereskap.

Maskinen kan leveres med returbane, eller robot løsning.

Denne maskinen trenger bare 11 m<sup>2</sup>.

## HOMAG CENTATEQ P-110 serien

Leveres i 3, 4 og 5 akset CNC senter.

Den har ikke sikkerhetsgjerd og matter, dette gjør at den ikke tar så stor plass.

Dette er en prisgunstig modell som Vela har levert mange av i Norge.

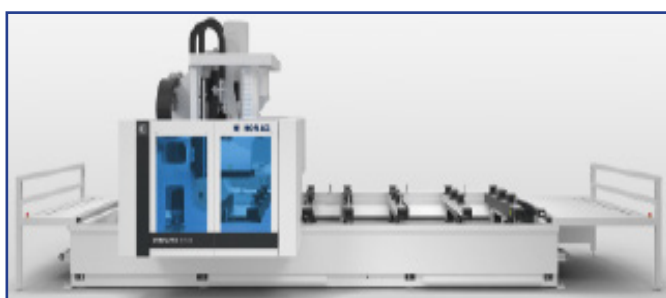

## HOMAG CENTATEQ P-300 serien er en

4 og 5 akset CNC. Arbeidslengde fra

3,3 -6 meter. Med flere alternativer på:

Borkasett, notsag, sagblad, fres, kantlister, verktøyveksler med mere.

**HOMAG N-210/N-510** CNC er nestingmaskiner med mange mulighet for automasjon. Integrasjon mot platelager, etikettportal, inn- og utmating, støvsuging av ferdig nest og avstabling med robot er eksempler på dette. Med HOMAG konsepter for sikkerhetsbarrierer uten matter, solide aggregater, verktøyvekslere og brukervennlig programvare får du en fleksibel og skalerbar pakke for produksjon av møbler.

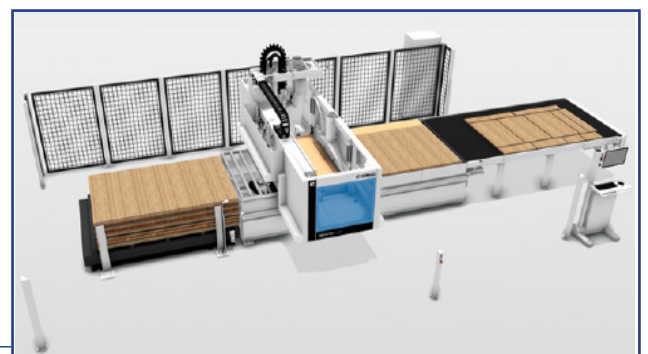



**HOMAG DRILLTEQ D-200 og D500** er en helautomatisk bor og tappinnskyter med mulighet for fastspenning opp til 4 arbeidsstykker. Leveres i 1250 og 2800 mm lengde.

**HOMAG DRILLTEQ D-510** er en helautomatisk bor og tappinnskyter, med 2 fresespindler, 1 horisontal og 1 vertikal fresing, vertikal fresing av Clamex, med mulighet for fastspenning opp til 4 arbeidsstykker. Leveres i 1250 mm lengde.



**HOMAG CABTEQ S-200D- S-250 og T-200.**  
Plassbesparende, enkle i bruk og solide konstruksjoner.  
Leveres som manuell, eller automatisk inn og utmatning.

**HOMAG EDGETEQ** er kantlistere tilpasset fra små verksteder til industriprodusenter. Felles er høy kvalitet på sluttproduktet, brukervennlighet og mange valgmuligheter for en effektiv arbeidsflyt. På bildet vises S-240, en kompakt kantlister med forfres, limpåføring, trykksone, kappaggregat, over/underfres, hjørneavrunding, profilsikling og polering.



**HOMAG** har mange typer kantlistemaskiner i alle størrelser, enkel eller med dobbel kantpåføring. Leveres i gjennomløp eller med retur for påføring av flere sider. Se Homag sin hjemmeside for alle mulighetene.

[www.Homag.com](http://www.Homag.com)

# HOMAG



Homag Automation har spesialisert seg på handling systemer. Her er **STORETEQ S-200** som er en enkel innmater til plateoppdelingssager med vridbar vakuumløfter. Den kan bestilles med flere platestabler på hver side eller bak sagan.

**LOOPTEQ O-200** er en enkel returbane som er godt egnet til de fleste kantlistere.

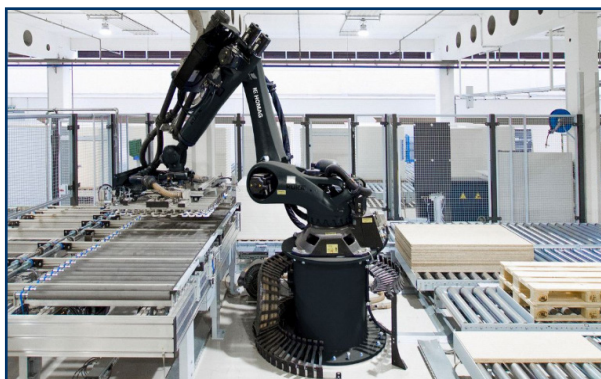

**Homag Robotics** har mange løsninger for å stable på pall, eller mate andre maskiner.

## **HOMAG F-100** Innmater til platesag

Den nye HOMAG STORETEQ F-100 er en enkleste materen som krever minimalt med plass. Den har inkludert håndtering av avkapp, er spesielt intuitiv og enkel direkte på sagan via woodStore-programvaren. Portalen bruker vakuum for å hente neste plate akkurat i tide fra stabelområdet ved siden av eller bak sagan, roterer materialet etter behov og plasserer det i sagan. Alt skjer helt automatisk.

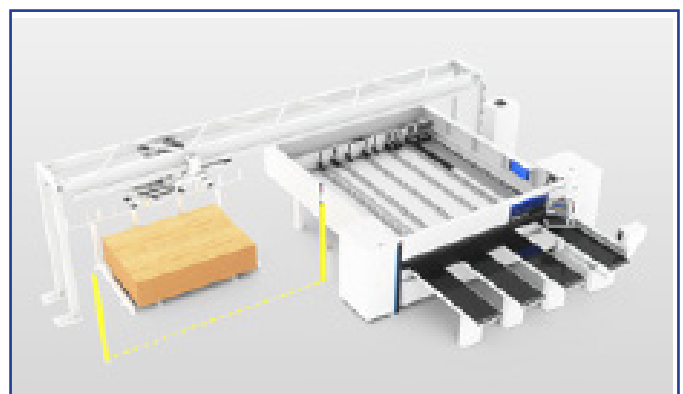

**HOMAG PAQTEQ C-250** tilpasset emballasje ved å bruke maskinen for tilkutting av pappesker vil du kunne produsere nøyaktig den emballasjen du trenger i optimal form, med høy utnyttelsesgrad av volumet, og med minimale enhetskostnader. Ytelse og kvalitet forbedres sammenlignet med manuell emballering.

[www.Homag.com](http://www.Homag.com)

## HOMAG.DIGITAL - APPER OG PROGRAMVARE

For små og mellomstore produsenter finnes flere alternativer for å effektivisere arbeidsflyt og dele informasjon i produksjonen. Flere av appene kommuniserer direkte med maskinen og en oppnår besparelser ved å legge inn informasjonen en gang på ett sted.

ProductionManager samler informasjon om hver enkel ordre som videre kan deles ut i produksjonen. Eksempler på dette er produksjonsunderlag som, kjøreprogram til maskiner, kapplister, monterings tegninger med mer. ProductionManager brukes sammen med produksjonsrelaterte apper til å ha en overordnet oversikt over hver enkelt ordre ned på komponentnivå.

SmartWop med SmartWOP har du tilgang til et kraftig CAD/CAM-system som lar deg designe individuelle møbler raskt og intuitivt ved hjelp av dra-og-slipp-funksjonalitet. De ulike komponentene i et skap kan enkelt tegnes inn i et tidligere valgt volum. I tillegg til standard rektangulære volumer, er spesialvolumer som skråtak eller hjørneskap også tilgjengelige. Designet møbel kan lagres i en egen bibliotek og kan hentes frem eller endres når som helst. Romplanlegging lar deg raskt designe komplette møbelarrangementer, for eksempel kontorer eller kjøkken. Det genereres også CNC kjøreprogram som kan brukes på HOMAG DRILLTEQ eller CENTATEQ serie, eller SAWTEQ platesag.

CuttingProduction set består av intelliDivide cutting, proctionAssist cutting og materialManager (+app for å håndtere avkapp). I materialManager legger enn inn materialene med mål og kvaliteter hvorpå appen foreslår en optimalisering som kan sendes denne enten til en platesag (nyere tapio klare sager) eller til productionAssist som viser optimaliseringen på en tablet og dermed kan brukes på en vanlig justersag.

Les mer om digitale løsninger på [digital.homag.com](http://digital.homag.com)

## SmartWOP

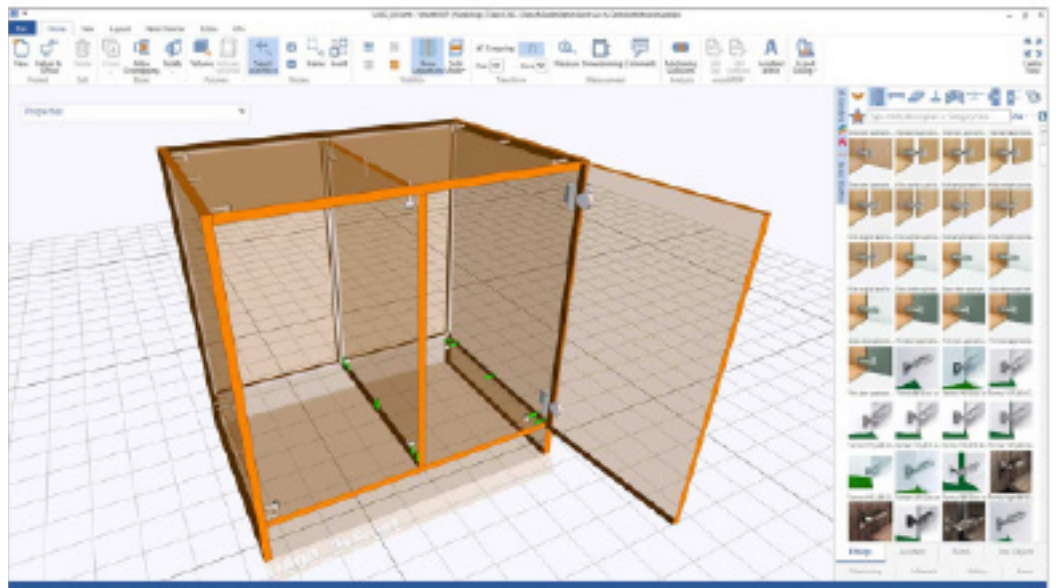

<https://www.homag.com/en/product-detail/software/order-creation/smartwop>

For alle programvarer <https://www.homag.com/en/software/software-finder>

**LESS PAPER.**

**LESS RISK.**

**NO EXTRA COSTS.**

**Organize your orders with the productionManager.**





# WEINMANN

Weinmann har over 35 års erfaring med maskiner til produksjon av huselementer. De er ledende innen teknologi og effektivitet.

## Konsepter for elementproduksjon

Innendørs prefabrikkering av elementer for hus- og hytteproduksjon har mange fordeler, og kan gjøres i ulikt omfang og ferdigstillelsesgrad etter behov. Man produserer i mer kontrollerte omgivelser og reduserer tid på byggeplassen. Tegningsunderlaget overføres digitalt fra konstruksjonsprogramvare til produksjon, og kan bidra til å redusere feil kilder, øke kvaliteten på sluttproduktet og redusere omstillingstid mellom ulike prosjekter. Samtidig legges grunnlaget for å kunne tilpasse produksjonskapasiteten uten å endre bemanningen.

Programvaren på både kontor og i produksjon er brukervennlig, med lettfattelige menyer og visninger som senker brukerskelen. Dataflyt forenkles, og det er mange muligheter for data import fra ulike konstruksjonsprogramvare som DDS, Archicad/ frame med mer. Arbeids flyten blir mer HMS vennlig, strukturert og attraktiv for flere typer fag. Eksempeloppsettene under er forslag til hvordan produksjonen kan automatiseres, endelig løsning vil utarbeides til hvert enkelt prosjekt i samarbeid med kunde.



**BEAMTEQ B-660** er en avansert bjelkebehandlingssenter hvor du kan merke, frese, sage og bore med 5-akset aggregat og ekstra hovedspindel. Verktøyveklser med 12 plasser. Maskinen jobber på alle 6 sidene i en operasjon.

**FRAMETEQ M-500** er en elementportal der du bearbejder huselementer i sin helhet. Den har 2 hovedspindler og verktøyveksler med 12 plasser. Den sager, freser, spikrer, stifter og merker automatisk.

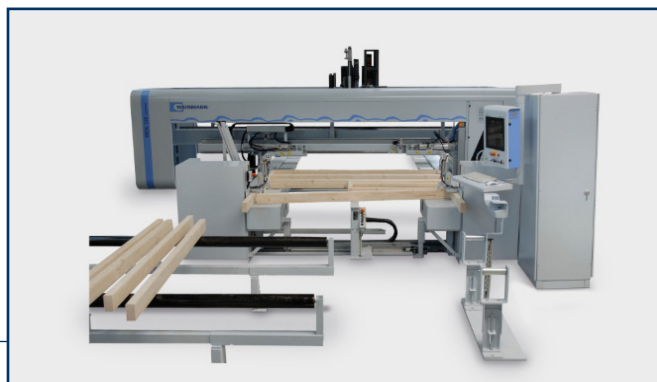

**Weinmann** har mange typer element jigger som er kraftige, de kan leveres i forskjellige lengder og med fast eller vippe funksjon.

## KONSEPTER FOR ELEMENTPRODUKSJON

### Konsept 1 – oppstart av elementproduksjon kompaktlinje – vegg (tak, gulv)

- En multifunksjonsportal som kan håndtere både spikring og kapp. Inkludert feste av, plate-, lekt og kledning.
- Vakuumløfter eller travers for materialhåndtering.
- To flyttbare CNC styrte bord for oppsett av ramme (manuell spikring av ramme), med butterflyfunksjon for vending og bearbeiding av begge sider (samt oppreising før utløfting).
- Precut kappes internt, eller leveres fra ekstern samarbeidspartner. Tegningsunderlag produseres selv eller leveres eksternt fra katalog/arkitekt/konstruktør.

#### Fordeler:

- Lite plassbehov.
- Håndteres av få operatører.
- Fokus på elementproduksjonen i en oppstartsfasen ved å hente precut eksternt.
- Velegnet for små serier med kort omstillingstid og stor fleksibilitet.

#### Begrensninger:

- Enkelte prosesser må fortsatt håndteres manuelt som bearbeiding rundt vindu (innsetting av vindu, ramme rundt vindu).
- Portalen bearbeider kun ett element i gangen (men med to bord kan man arbeide manuelt på et annet)

#### Forslag maskinoppsett:

- 2 CNC-styrte elementbord med butterflyfunksjon BUILDTEQ 5XX serie.
- Multifunksjonsportal WALLTEQ M-380. Håndterer kledning.
- Vakuumløfter.

#### Opsjon:

- Forlenges med flere elementbord.

### Konsept 2 – veggelementer + egen linje på gulv og tak

- En ny linje for veggelementer, av eksisterende konsept 1 brukes kun til tak og gulv.
- To portaler, en ramme og en multifunksjon, som kan håndtere både spikring av ramme, kapp (og fresing). Inkludert feste av, plate-, lekt- og kledning.
- Vakuumløfter eller travers for materialhåndtering.
- Elementbord etter behov og prosess.
- Precut kappes internt, eller leveres fra ekstern samarbeidspartner. Tegningsunderlag produseres selv eller leveres eksternt fra katalog/arkitekt/konstruktør.

#### Fordeler:

- Produksjon på flere parallelle elementer.
- Økt kapasitet.
- Flere steg på samme linje.
- Godt utgangspunkt for videre utvidelse med flere bord for å dele opp prosesser.

#### Begrensninger:

- Enkelte prosesser må fortsatt håndteres manuelt som bearbeiding rundt vindu (innsetting av vindu, ramme rundt vindu).

#### Opsjon:

- Multifunksjonsportal forlenges med flere elementbord.

#### Forslag maskinoppsett:

- Rammespikringsportal M-300/500.
- Multifunksjonsportal WALLTEQ M-380.
- Vakuumløfter.
- Antall og type elementbord tilpasset produksjonsbehov og arbeidsprosess.

### Konsept 3 – videre muligheter

Som 1 og 2, men med eget anlegg for precut som ex BEAMTEQ serie. Utover dette prosjekteres helt egne konsepter for den enkelte produsents behov.

Vela og WEINMANN har mange referanser fra elementprodusenter i Norge som Støren Treindustri, Saltdalshytta, Overhalla Hus og Sætheren Element med flere.

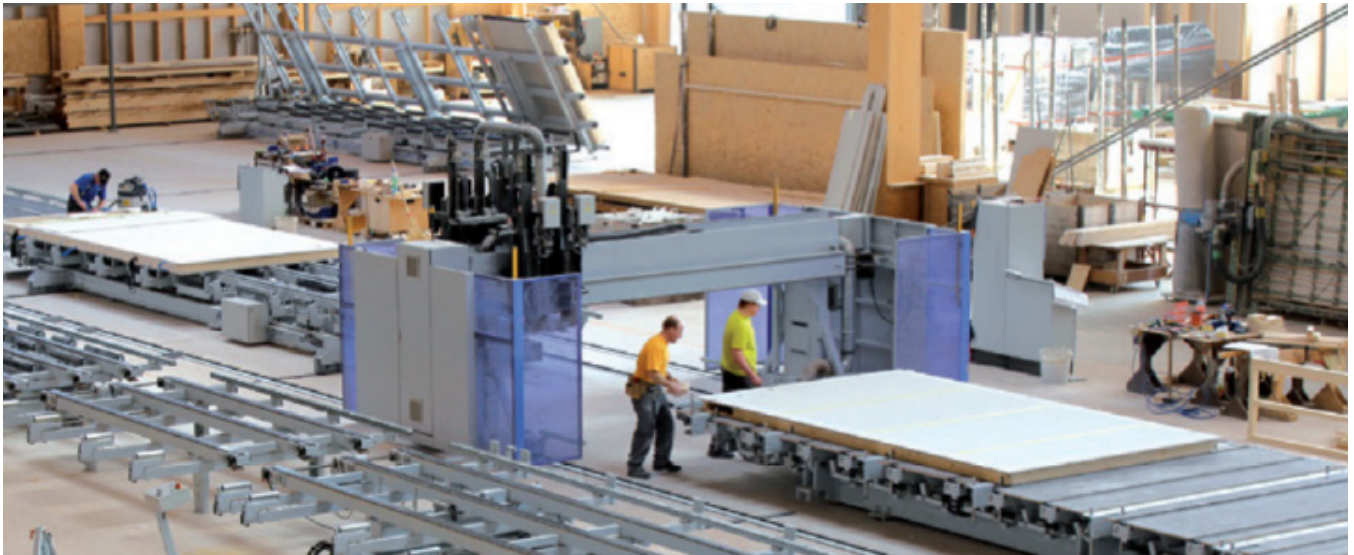

## Vela Levanger

Trekanten 1A  
7604 Levanger

74 08 33 99

[vela@vela.no](mailto:vela@vela.no)

## Vela Stathelle

Dronning Margretesvei 12  
3961 Stathelle

35 96 88 33

[post@vela.no](mailto:post@vela.no)



**MASKINER OG UTSTYR FOR  
TREBEARBEIDENDE INDUSTRI**

[www.vela.no](http://www.vela.no)